

200 UP TO FINO A
m³ / h 250m²

connect

Sanifica ARIA

Beghelli



CE

Beghelli

INDEX:

I	Manuale d'installazione, uso e manutenzione	2
GB	Installation, use and maintenance manual	6
D	Installations-, Gebrauchs- und Wartungshandbuch	10
E	Manual de instalación, uso y mantenimiento	14
P	Manual de instalação, uso e manutenção	18
CZ	Montáž, použití a návod na údržbu	22

A

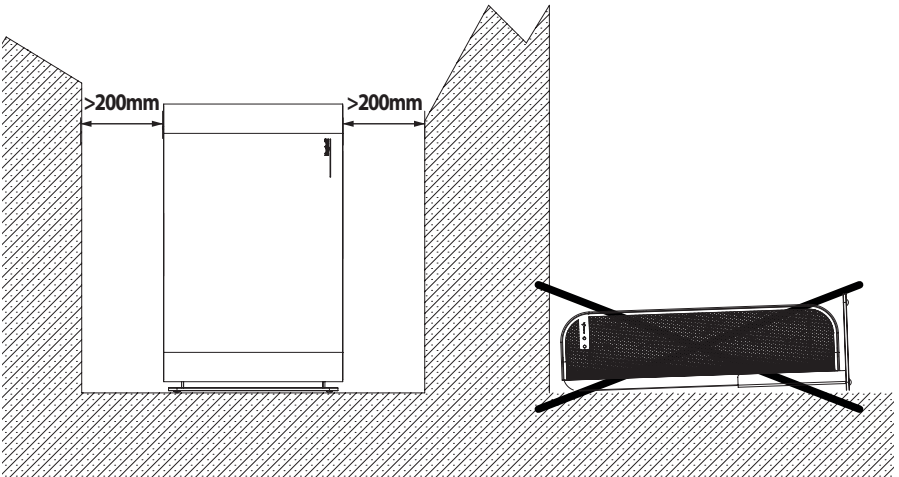
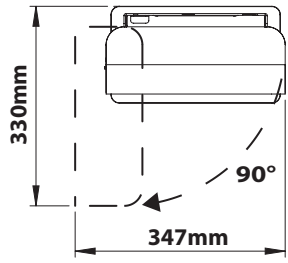
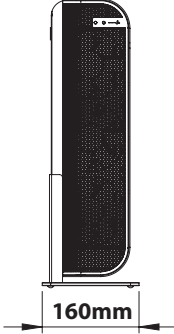
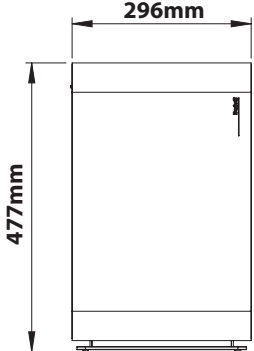
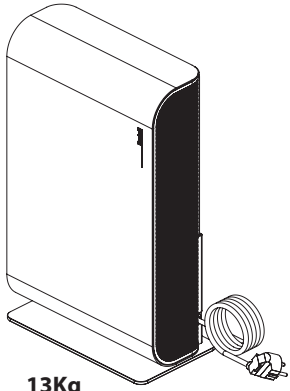

B

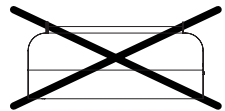
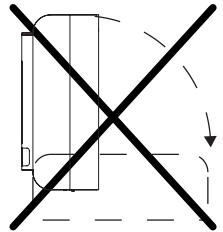
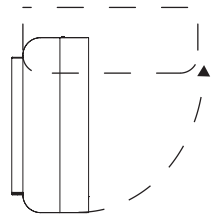
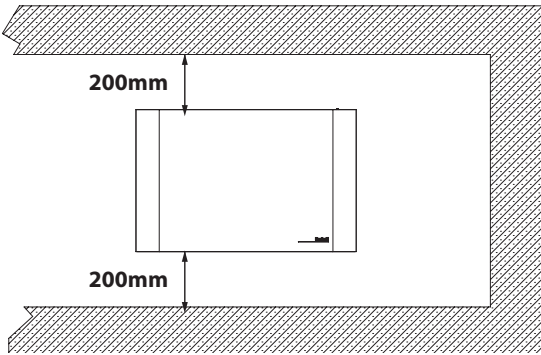
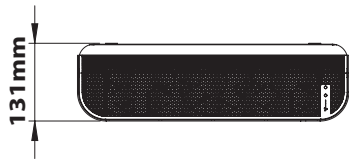
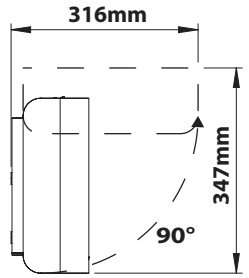
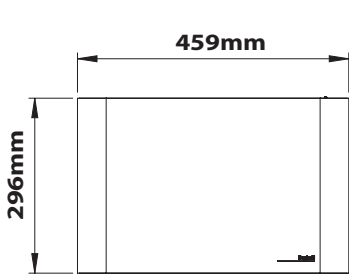
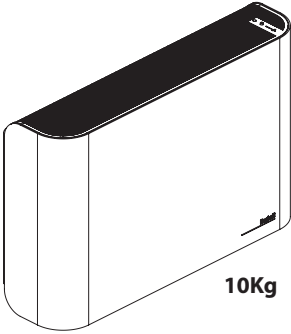

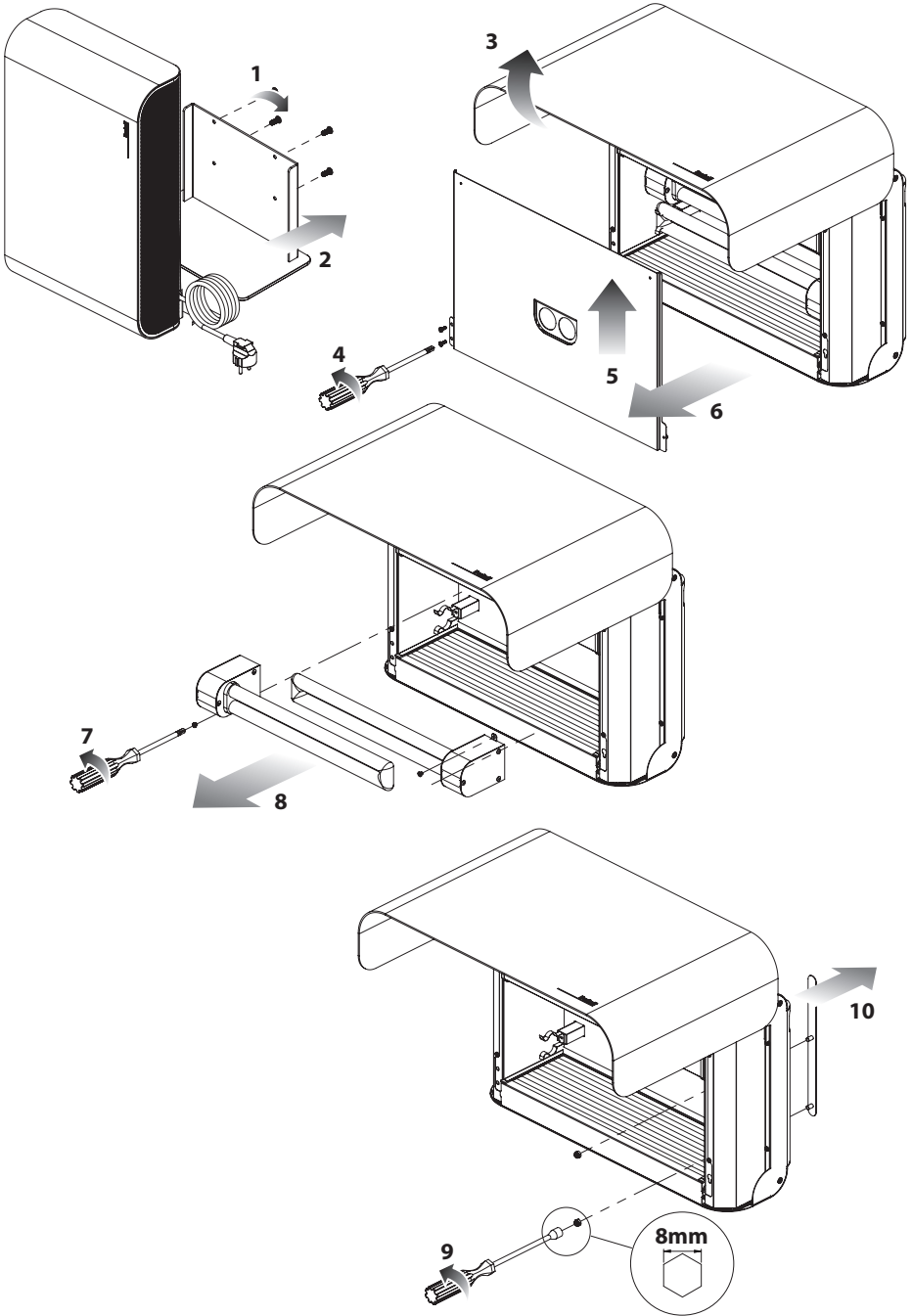

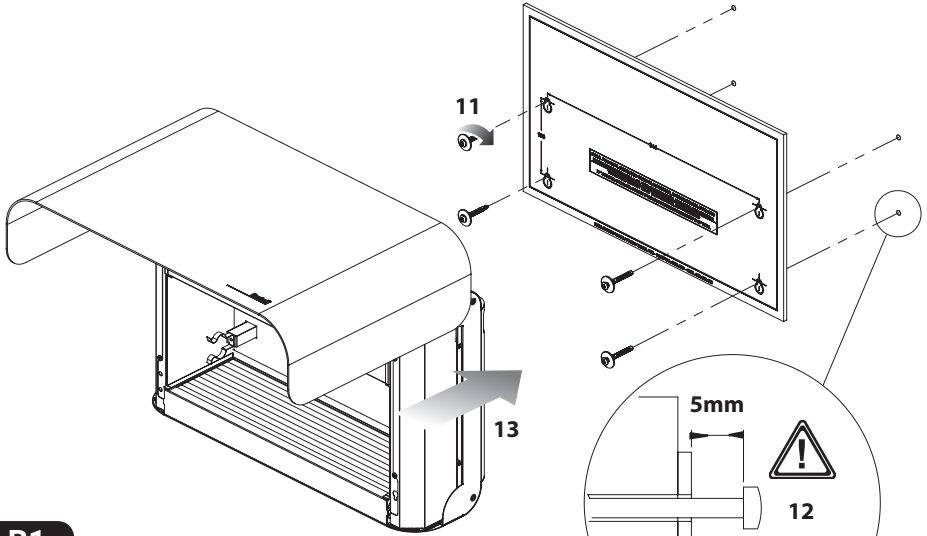

B1

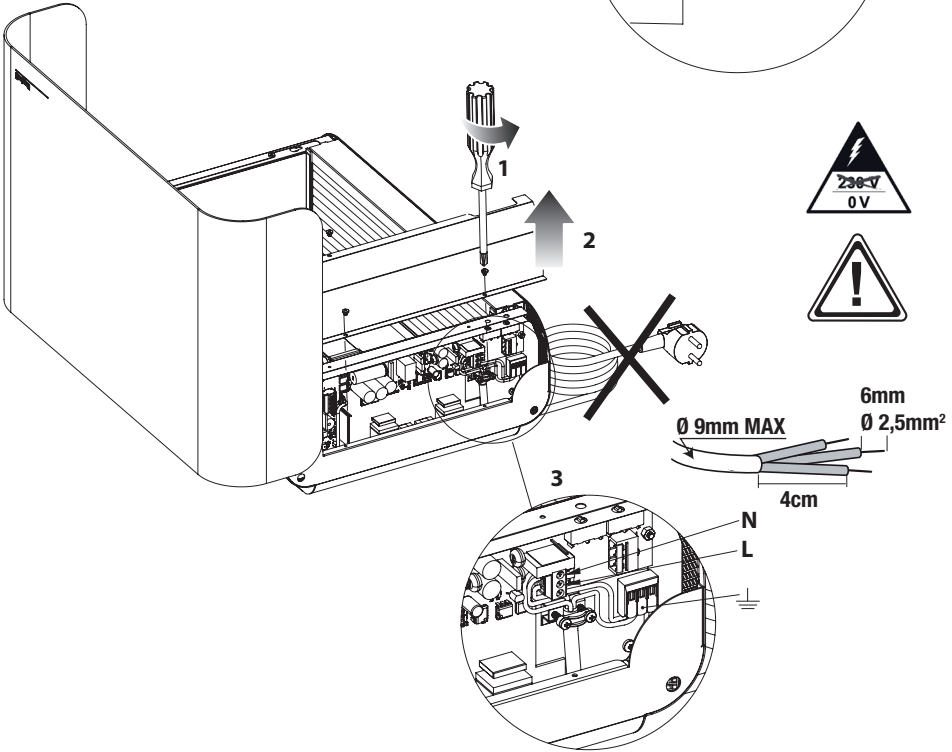

C

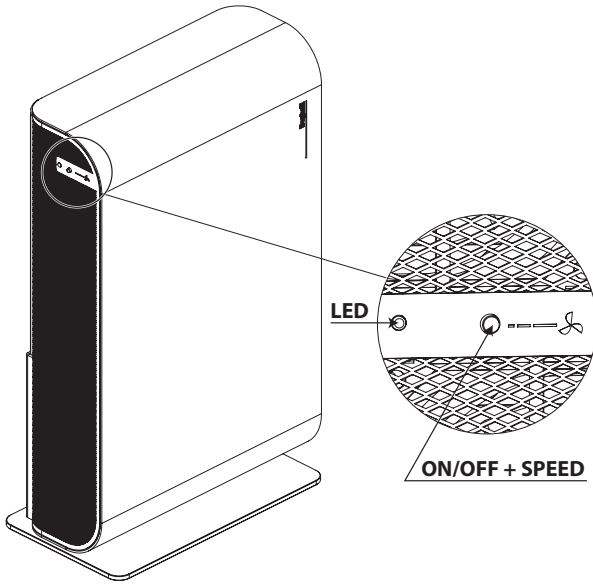

D

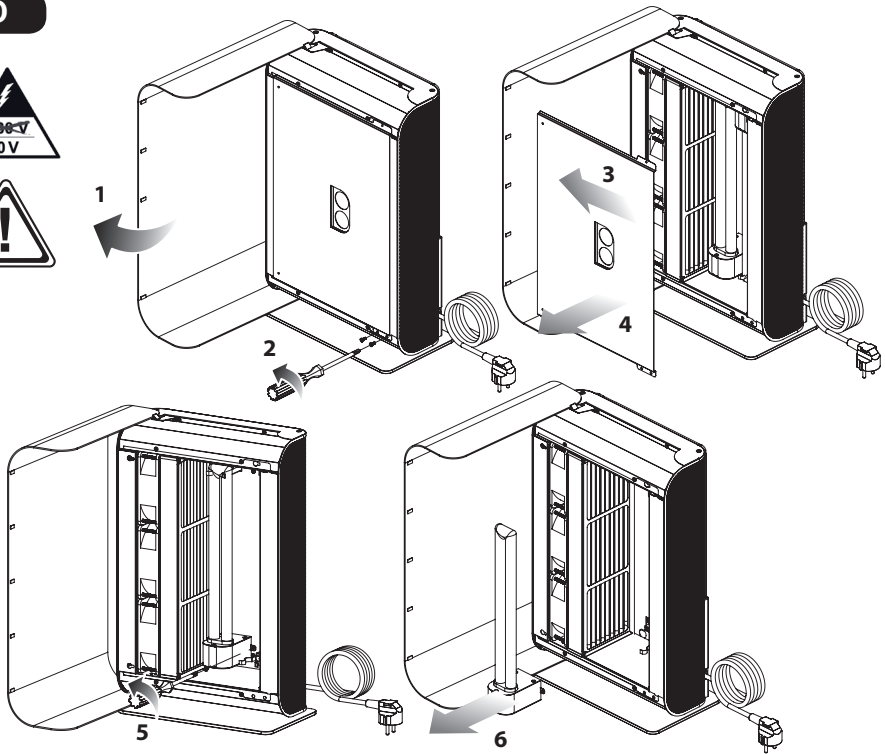



IMPORTANTE



AVVERTENZE SULLA SICUREZZA

- Il dispositivo contiene lampade ad emissione UV-C.
- **ATTENZIONE:** NON attivare la lampada UV quando è rimossa dall'involucro protettivo dell'apparecchio.
- Il presente dispositivo deve essere utilizzato unicamente allo scopo per cui è stato progettato. Qualsiasi altro utilizzo è considerato non conforme e pertanto pericoloso.
- L'uso del dispositivo in modo diverso da quello descritto nel presente documento, o danni alla custodia possono provocare la fuga di radiazione UV-C.
- Le radiazioni UV-C possono, anche a piccole dosi, causare danni ad occhi e pelle.
- Leggere le istruzioni di manutenzione prima di aprire il dispositivo.
- Il dispositivo deve essere spento e scollegato dall'alimentazione prima di sostituire la cartuccia uVOxy[®] Beghelli (cod. 26721).
- Non inserire oggetti di piccole dimensioni nelle grate di areazione. Potrebbero danneggiare le ventole e compromettere il funzionamento del dispositivo.
- Il dispositivo, se danneggiato, non deve essere utilizzato.
- In caso di caduta accidentale verificare la corretta accensione della lampada UV-C controllando che il LED non segnali anomalie (NON si deve accendere il LED ROSSO).
- In caso di guasto o di cattivo funzionamento del dispositivo non manometterlo. Per l'eventuale riparazione rivolgersi solamente ad un centro di assistenza tecnica autorizzato.
- Il dispositivo deve essere utilizzato esclusivamente in ambienti chiusi e non all'aperto. Qualsiasi altro utilizzo è considerato improprio.
- L'apparecchio può essere utilizzato da bambini di età non inferiore a 8 anni e da persone con ridotte capacità fisiche, sensoriali o mentali, o prive di esperienza o della necessaria conoscenza, purché sotto sorveglianza oppure dopo che le stesse abbiano ricevuto istruzioni relative all'uso sicuro dell'apparecchio e alla comprensione dei pericoli ad esso inerenti. I bambini non devono giocare con l'apparecchio. La pulizia e la manutenzione destinata ad essere effettuata dall'utilizzatore non deve essere effettuata da bambini senza sorveglianza.
- Assicurarsi che il dispositivo sia collegato ad un impianto provvisto di terra.
- NON ostruire con oggetti le grate di passaggio dell'aria.

CARATTERISTICHE TECNICHE SanificaAria 200 (cod. 26702)

Alimentazione: 90VAC ±256 VAC, 50±60Hz (cavo lungo 2m)

Assorbimento:

- <60W (velocità minima)
- <65W (velocità media)
- <75W (velocità massima)

Assorbimento in standby: < 1,5W

UV-C Lamp: 2 X TC 2G11 24W (totale 48W)

Lunghezza d'onda UV-C: 254nm

Flusso d'aria trattata:

- 200m³/h a velocità massima
- 130m³/h a velocità media
- 81m³/h a velocità minima

Potenza radiante UV-C: 14W

Lampada UV-C Ozone Free

Durata della Cartuccia: 12 mesi (durata con utilizzo continuo). La sostituzione della cartuccia consente di mantenere nel tempo le prestazioni germicide del dispositivo.

Livello di rumore:

- 38dB(A) ad 1 metro (velocità minima)
- 47dB(A) ad 1 metro (velocità media)
- 59dB(A) ad 1 metro (velocità massima)

Peso: 13kg (10Kg senza staffa)

Pulsante ON/OFF e regolazione della velocità delle ventole (3 velocità)

Interfaccia BLE per il comando locale mediante APP **SanificaAria Beggelli** per Android e IOS

Interfaccia Wi-Fi per il comando remoto mediante APP **DOME-E** per Android e IOS

CARATTERISTICHE TECNICHE RADIO

Ricetrasmittitore con tecnologia wireless Bluetooth® Low Energy (BLE)

Banda di frequenza: 2,4GHz-2,4835GHz

Potenza RF: <100mW e.i.r.p.

Ricetrasmittitore WiFi

Banda di frequenza: 2.400-2.4835GHz

Wi-Fi standard: IEEE 802.11b/g/n (Canali 1-14)

Potenza RF: <100mW e.i.r.p.

Beggelli S.p.A. dichiara che il dispositivo ricetrasmittitore radio cod. 26702 è conforme alla direttiva 2014/53/UE.

Il testo completo della Dichiarazione di Conformità UE del dispositivo è disponibile su:

www.beggelli.it > area tecnica > download

www.beggelli.it/it/area-tecnica/strumenti/download

Il suddetto dispositivo può essere utilizzato in regime di "libero uso".

MANUTENZIONE

Prima di procedere alla pulizia o alla manutenzione assicurarsi che il dispositivo sia spento e scollegato dalla rete di alimentazione.



PULIZIA

Rimuovere periodicamente la polvere, eventualmente depositata sulle griglie esterne, utilizzando un pennello. In fase di sostituzione della Cartuccia, rimuovere la polvere presente sulle parti interne.

Nota: Gli agglomerati di polvere residua nella camera di sanificazione sono totalmente privi di carica batterica.



SMALTIMENTO

L'imballaggio del prodotto è composto da materiali riciclabili. Smaltirlo, in conformità alle norme di tutela ambientale, nelle apposite raccolte differenziate.

Ai sensi della direttiva europea 2012/19/UE, l'apparecchio in disuso deve essere smaltito in modo conforme: non deve essere smaltito come rifiuto urbano indifferenziato ma deve essere consegnato presso le stazioni ecologiche o presso il rivenditore Beghelli.

I materiali riciclabili contenuti nell'apparecchio vengono recuperati, al fine di evitare il degrado ambientale. Per maggiori informazioni, rivolgersi all'ente di smaltimento locale o al rivenditore dell'apparecchio.



A INSTALLAZIONE CON SUPPORTO A PAVIMENTO

- Collegare il cavo di alimentazione alla rete elettrica

B INSTALLAZIONE A PARETE CON ALIMENTAZIONE DA CAVO

- Rimuovere la staffa da appoggio
- Aprire lo sportello del dispositivo
- Svitare le 2 viti di sicurezza
- Slittare la copertura in alto, per rimuoverla dal fermo, poi estrarla
- Svitare le viti di sicurezza e rimuovere le cartucce
- Rimuovere le cover estetiche e i relativi dadi di fissaggio (chiave 8mm)
- Con la dima in dotazione fare 4 fori nel muro (viti e tasselli non forniti; consigliati tasselli Ø 6mm e viti a croce Ø 4,5mm)
- Pre-assemblare le viti lasciandole fuori dal muro di almeno 5mm
- Appendere il dispositivo tramite le feritoie sul fondo poi serrare le viti
- Collegare il cavo di alimentazione alla rete elettrica
- Riposizionare le cartucce, la cover e richiudere il dispositivo

B1 INSTALLAZIONE A PARETE CON ALIMENTAZIONE DA CANALINA

- Svitare le viti e rimuovere la cover del circuito
- Effettuare il cablaggio come indicato
- Riposizionare le cartucce, la cover e richiudere il dispositivo

C FUNZIONAMENTO E REGOLAZIONE

SEGNALAZIONI LED:

- BIANCO: DISPOSITIVO IN STANDBY, SANIFICAZIONE SPENTA
- AZZURRO: funzionamento regolare, SANIFICAZIONE ACCESA
- BLU: funzionamento regolare con Bluetooth® (LED BLU con sanificatore collegato all'App SanificaAria)
- ROSSO: anomalia di funzionamento (controllare con l'App SanificaAria o DOM-E il tipo di anomalia):
 - "cartuccia uvOxy® esaurita" (sostituire la cartuccia)
 - "ventilatore guasto" (il dispositivo deve essere riparato dal servizio di assistenza tecnica)

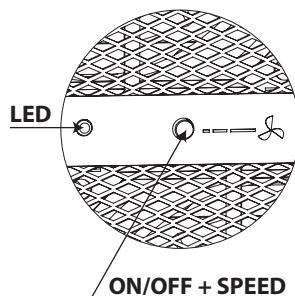

Nota: Il dispositivo contiene due cartucce uvOxy®. Nel caso di esaurimento di una sola delle due cartucce il sanificatore continua a funzionare con prestazioni ridotte, fino a che non si esaurisce anche l'altra cartuccia. Procedere appena possibile alla sostituzione di entrambe le cartucce.

TASTO ON/OFF:

Accensione/spengimento e regolazione manuale della velocità della ventola.

- PRIMA PRESSIONE: Velocità 1 (1 beep)
- SECONDA PRESSIONE: Velocità 2 (2 beep)
- TERZA PRESSIONE: Velocità 3 (3 beep)
- QUARTA PRESSIONE: STAND-BY (beep prolungato)

N.B. Il dispositivo si accende a velocità 2.

Dopo un'interruzione dell'energia elettrica il dispositivo si accende SEMPRE a velocità minima.

Il dispositivo può essere controllato tramite Bluetooth® localmente con l'App SanificaAria e, contemporaneamente, può essere controllato anche remotamente via WiFi con l'App DOM-E Beghelli.

UTILIZZO APP SanificaAria Beghelli:

Il dispositivo può essere acceso/spento e si possono regolare la velocità della ventola e il timer di accensione/spengimento tramite l'App **SanificaAria Beghelli**.

Lo smartphone si collega al dispositivo tramite Bluetooth®:

- scaricare l'App SanificaAria Beghelli (disponibile su App Store e Google Play) e attivarla (non occorre registrarsi, l'App funziona come un semplice telecomando);
- avvicinarsi al dispositivo, entro un raggio di azione di circa 2 metri; appena il sanificatore riconosce la presenza dello smartphone il menu dell'App si attiva, il LED del sanificatore diventa BLU e il telecomando è funzionante. La connessione Bluetooth® resta attiva finché l'App è in primo piano sullo smartphone; dopo il LED del sanificatore torna bianco.

In caso di assenza di energia elettrica il dispositivo perde le informazioni impostate mediante l'App, compresa l'eventuale configurazione del timer.

L'App segnala l'esaurimento della cartuccia con un'ICONA specifica.

UTILIZZO APP DOM-E Beghelli:

Il dispositivo può essere controllato (accensione/spengimento) e regolato da remoto (3 velocità della ventola e timer di accensione/spengimento) tramite l'App **DOM-E Beghelli**. Per questo utilizzo occorre collegare il sanificatore ad un WiFi a 2.4GHz:

- scaricare l'App **DOM-E Beghelli** (disponibile su App Store e Google Play) e attivarla;
- aggiungere il nuovo dispositivo SanificaAria 200 nell'App mediante l'icona "+"
- seguire le istruzioni sull'App per connessione e configurazione del collegamento WiFi
- quando richiesto dall'App premere il tasto ON/OFF del dispositivo per almeno 6 secondi; una sequenza rapida di "beep" e il lampeggio del LED evidenzia la fase di connessione in corso. Al termine del processo, dopo circa 2 minuti, il LED segnala il funzionamento normale o eventuale anomalia. Se necessario ripetere la connessione/configurazione.

In caso di assenza di energia elettrica le eventuali configurazioni dei timer impostati tramite l'App DOM-E vengono conservate dal sistema cloud e non occorre reimpostarle.

Nota: Il timer impostato con l'App SanificaAria e con l'App DOM-E non si sincronizzano tra loro. Si consiglia di utilizzare solo una delle due modalità di timer per evitare confusione.

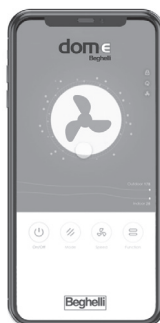
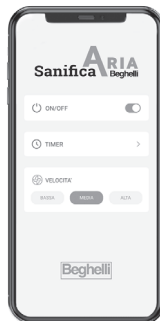

D SOSTITUZIONE CARTUCCIA SANIFICANTE uvOxy® 200

Per il corretto funzionamento di SanificaAria occorre sostituire la Cartuccia di sanificazione ogni 12 mesi di funzionamento, e comunque quando il dispositivo lo segnala.

Per mantenere l'efficacia di sanificazione, oltre che garantire l'assenza totale di emissioni di Ozono nocive per la salute delle persone, utilizzare esclusivamente Cartucce originali uvOxy® Beghelli, reperibili anche online (www.beghelli.it/store)

Il guasto di una delle due cartucce uvOxy® viene immediatamente notificato mediante l'accensione del LED ROSSO, l'invio di un messaggio all'App DOM-E e l'accensione di un'icona sull'App SanificaAria. Nel caso di guasto di una sola cartuccia il sanificatore continua a funzionare con efficacia ridotta. Quando entrambe le cartucce sono guaste, oltre alle notifiche precedenti, il sanificatore spegne il ventilatore e attiva una segnalazione acustica periodica continuativa: 3 beep ogni 30 minuti.

Le cartucce devono essere SEMPRE sostituite entrambe anche se il guasto segnalato è relativo alla singola cartuccia.



Prima di procedere con la sostituzione della cartuccia, scollegare il dispositivo dalla rete di alimentazione

- Aprire lo sportello del dispositivo
- Svitare le 2 viti di sicurezza
- Slittare la copertura, per rimuoverla dal fermo, poi estrarla
- Svitare le viti di sicurezza e sostituire le cartucce esclusivamente con ricambi originali uvOxy® Beghelli (cod. 26721)
- Riposizionare la copertura, riavvitare le due viti e chiudere lo sportello del dispositivo



IMPORTANT



SAFETY WARNINGS

- The device contains a UV-C emission lamp.
- **WARNING:** DO NOT activate the UV lamp when removed from the protective casing of the appliance.
- This device must only be used for its intended use. Any other use shall be deemed as nonconforming and therefore dangerous.
- Using the device otherwise than as described herein or if the housing is damaged can result in UV-C radiation leaks.
- Even small doses of UV-C radiation can damage eyes and the skin.
- Please read the maintenance instructions before opening the device.
- The device must be turned off and disconnected from the power supply before replacing the uvOxy® Beghelli cartridge (code 26721).
- Do not insert small objects into the ventilation grid. They could damage the fans and impair the device operation.
- If damaged, the device should not be used.
- In case of accidental fall, check the correct ignition of the UV-C lamp by checking that the LED does not signal anomalies (the RED LED must NOT be turned on).
- In case of failure or malfunction, do not tamper with the device. Please contact only an authorized technical service centre for repairs.
- The device must be used exclusively indoors and not outdoors. Any other use shall be deemed improper.
- Children mustn't play with the device. Cleaning and maintenance must not be done by children without adult supervision.
- Make sure the device is connected to a grounded outlet.
- DO NOT obstruct the air passage grates with objects.

SanificaAria 200 TECHNICAL FEATURES (cod. 26702)

Power supply: 90VAC \pm 256 VAC, 50+60Hz (2m long cable)

Absorption:

- <60W (minimum speed)
- <65W (medium speed)
- <75W (maximum speed)

Standby absorption: < 1.5W

UV-C Lamp: 2 X TC 2G11 24W (total 48W)

UV-C wavelength: 254nm

Flow of treated air:

- 200m³/h at maximum speed
- 130m³/h at medium speed
- 81m³/h at minimum speed

Radiant power UV-C: 14W

Ozone-free UV-C lamp

Cartridge life: 12 months (continuous use). Replacing the cartridge allows you to keep the germicidal performance of the device in time.

Noise level:

- 38dB(A) at 1 meter (minimum speed)
- 47dB(A) at 1 meter (medium speed)
- 59dB(A) at 1 meter (maximum speed)

Weight: 13kg (10Kg without bracket)

ON / OFF button and fan speed adjustment (3 speeds)

BLE interface for local control using the **SanificaAria Beggelli APP** for Android and IOS

Wi-Fi interface for remote control via **DOME-E APP** for Android and IOS

RADIO TECHNICAL CHARACTERISTICS

Transceiver with Bluetooth® Low Energy (BLE) wireless technology

Frequency band: 2,4GHz-2,4835GHz

Power RF: <100mW e.i.r.p.

Transceiver WiFi

Frequency band: 2.400-2.4835GHz

Wi-Fi standard: IEEE 802.11b/g/n (channels 1-14)

Power RF: <100mW e.i.r.p.

Beggelli S.p.A. declares that the radio transceiver devices comply with European Directive 2014/53/UE.

The full text of the EU Declaration of Conformity of the device is available at:

www.beggelli.it > area tecnica > download

www.beggelli.it/it/area-tecnica/strumenti/download

The devices can be used in a 'free use' policy.

MAINTENANCE

Before cleaning or maintenance, make sure the device is turned off and disconnected from the power supply.

CLEANING

Periodically remove the dust, eventually deposited on the external grids, using a brush. When replacing the Cartridge, remove the dust on the internal deflectors.

Note: The residual dust agglomerates in the sanitizing chamber are totally free of bacterial load.



DISPOSAL

The packaging is made out of recyclable materials. Dispose of it according to environmental protection regulations, by separate collection.

According to European Directive 2012/19/EU, the device fallen into disuse must be disposed of in a compliant manner: It must not be discarded as unselected municipal waste. It must be taken to recycling centres or sent back to the Beggelli vendor.

Recyclable materials used in the appliance can be recovered to avoid environmental pollution.

For more information, please contact your local disposal authority or the appliance vendor.



A

INSTALLATION WITH FLOOR SUPPORT

- Connect the power cable to the mains

B

WALL INSTALLATION WITH CABLE POWER

- Remove the support bracket
- Open the door of the device
- Unscrew the 2 safety screws
- Slide the cover upwards to remove it from the catch, then pull it out
- Unscrew the safety screws and remove the cartridges
- Remove the aesthetic covers and the relative fixing nuts (8mm wrench)
- Using the template supplied, make 4 holes in the wall (screws and wall plugs not supplied; Ø 6mm wall plugs and Ø 4.5mm cross screws recommended)
- Pre-assemble the screws leaving them out of the wall by at least 5mm
- Hang the device through the slots on the bottom then tighten the screws
- Connect the power cable to the mains
- Replace the cartridges, the cover and close the device

B1

WALL INSTALLATION WITH POWER SUPPLY FROM DUCT

- Unscrew the screws and remove the circuit cover
- Carry out the wiring as indicated
- Replace the cartridges, the cover and close the device

C

OPERATION AND ADJUSTMENT

LED SIGNALS:

- WHITE: DEVICE IN STANDBY, SANITIZATION OFF
- LIGHT BLUE: regular operation, SANITIZATION ON
- BLUE: regular operation with Bluetooth® (BLUE LED with sanitizer connected to the SanificaAria App)
- RED: operating anomaly (check the type of anomaly with the SanificaAria App or DOM-E):
 - "uvOxy cartridge exhausted" (replace the cartridge)
 - "blown fan" (the device must be repaired by the technical assistance service)

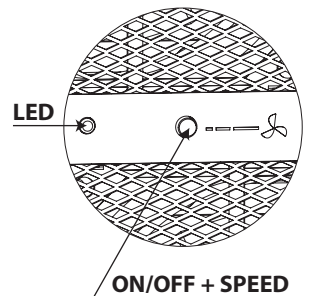

Note: The device contains two uvOxy cartridges. In case of exhaustion of only one of the two cartridges, the sanitizer continues to operate with reduced performance, until the other cartridge runs out. Replace both cartridges as soon as possible.

ON / OFF BUTTON:

On / off and manual adjustment of the fan speed.

- FIRST PRESS: Speed 1 (1 beep)
- SECOND PRESS: Speed 2 (2 beeps)
- THIRD PRESS: Speed 3 (3 beeps)
- FOURTH PRESS: STAND-BY (long beep)

N.B. The device turns on at speed 2.

After a power cut, the device ALWAYS turns on at minimum speed.

The device can be controlled via Bluetooth® locally with the SanificaAria App and, at the same time, it can also be controlled remotely via WiFi with the DOM-E Beggelli App.

USING THE APP SanificaAria Beggelli:

The device can be switched on / off and the fan speed and the on / off timer can be adjusted via the **Beggelli SanificaAria** App.

The smartphone connects to the device via Bluetooth®:

- download the SanificaAria Beggelli App (available on the App Store and Google Play) and activate it (no need to register, the App works like a simple remote control);
- approach the device, within a range of about 2 meters; as soon as the sanitizer recognizes the presence of the smartphone, the App menu is activated, the sanitizer LED turns BLUE and the remote control is functional. The Bluetooth® connection remains active as long as the App is in the foreground on the smartphone; afterwards the sanitizer LED turns white.

In the event of a power failure, the device loses the information set through the App, including any timer configuration.

The App signals the exhaustion of the cartridge with a specific ICON.

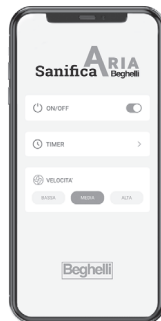

USING THE APP DOM-E Beggelli:

The device can be controlled (on / off) and adjusted remotely (3 fan speeds and on / off timer) via the **DOM-E Beggelli** App. For this use, the sanitizer must be connected to a 2.4GHz WiFi:

- download the DOM-E Beggelli App (available on the App Store and Google Play) and activate it;
- add the new SanificaAria 200 device to the App using the "+" icon
- follow the instructions on the App for connecting and configuring the WiFi connection
- when requested by the App, press the ON / OFF button of the device for at least 6 seconds; a rapid sequence of "beeps" and the flashing of the LED highlights the connection phase in progress. At the end of the process, after about 2 minutes, the LED signals normal operation or any anomaly. If necessary, repeat the connection / configuration.

In the event of a power failure, any timer configurations set through the DOM-E App are kept by the cloud system and do not need to be reset.

Note: The timer set with the SanificaAria App and the DOM-E App do not synchronize with each other. It is recommended to use only one of the two timer modes to avoid confusion.

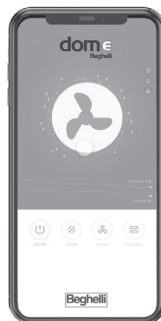

D uvOxy® 200 SANITIZING CARTRIDGE REPLACEMENT

For the correct operation of SanificaAria, the Sanitization Cartridge must be replaced every 12 months of operation, and in any case when the device signals this.

To maintain the effectiveness of sanitation, as well as ensure the total absence of ozone emissions harmful to people's health, use only original uvOxy® Beggelli cartridges, also available online (www.beggelli.it/store)

The failure of one of the two uvOxy® cartridges is immediately notified by turning on the RED LED, sending a message to the DOM-E App and lighting up an icon on the Air Sanitizer App. In the event of a single cartridge failure, the sanitizer continues to operate with reduced effectiveness. When both cartridges are faulty, in addition to the previous notifications, the sanitizer switches off the fan and activates a continuous periodic acoustic signal: 3 beeps every 30 minutes. Both cartridges must ALWAYS be replaced even if the reported fault is related to the single cartridge.



Before proceeding with the cartridge replacement, disconnect the device from the power supply

- Open the door of the device
- Unscrew the 2 safety screws
- Slide the cover to remove it from the catch, then pull it out
- Unscrew the safety screws and replace the cartridges only with original uvOxy® Beggelli spare parts (code 26721)
- Put the cover back on, tighten the two screws and close the device door



WICHTIG



SICHERHEITSWARNUNGEN

- Das Gerät enthält eine UV-C- Emissionslampe.
- **ACHTUNG:** Aktivieren Sie die UV-Lampe NICHT, wenn Sie sie aus dem Schutzgehäuse des Geräts entfernen.
- Dieses Gerät darf nur für den bestimmungsgemäßen Gebrauch verwendet werden. Jede andere Verwendung gilt als nicht bestimmungsgemäß und daher gefährlich.
- Die Verwendung des Geräts auf eine andere als in diesem Dokument beschriebene Weise oder eine Beschädigung des Gehäuses kann das Entweichen von UV-C-Strahlung verursachen.
- UV-C-Strahlung kann bereits in kleinen Dosen Augen- und Hautschäden verursachen.
- Bitte lesen Sie die Wartungsanweisungen, bevor Sie das Gerät öffnen.
- Das Gerät muss ausgeschaltet und von der Stromversorgung getrennt werden, bevor die Beghelli uvOxy®-Patrone ausgetauscht wird (Best.- Nr. 26721).
- Führen Sie keine kleinen Gegenstände in das Lüftungsgitter ein. Sie könnten die Lüfter beschädigen und den Betrieb des Geräts beeinträchtigen.
- Das Gerät darf bei Beschädigung nicht verwendet werden.
- Überprüfen Sie im Falle eines versehentlichen Sturzes die korrekte Zündung der UV-C-Lampe, indem Sie sicherstellen, dass die LED nicht leuchtet Signalanomalien (die ROTE LED darf NICHT leuchten).
- Im Falle eines Ausfalls oder einer Fehlfunktion das Gerät nicht manipulieren. Bitte wenden Sie sich nur an einen autorisierten technischen Kundendienst für Reparaturen.
- Das Gerät darf ausschließlich im Innenbereich und nicht im Freien verwendet werden. Jede andere Verwendung gilt als unzulässig.
- Kinder dürfen nicht mit dem Gerät spielen. Reinigung und Wartung dürfen nicht von Kindern ohne die Aufsicht eines Erwachsenen durchgeführt werden.
- Stellen Sie sicher, dass das Gerät an ein geerdetes System angeschlossen ist.
- Blockieren Sie die Luftdurchgangsgitter NICHT mit Gegenständen.

SanificaAria 200 TECHNISCHE MERKMALE (Best.- Nr. 26702)

Stromversorgung: 90VAC \pm 256 VAC, 50 \pm 60Hz (2 m langes Kabel)

Absorption:

- <60W (Mindestgeschwindigkeit)
- <65W (Durchschnittsgeschwindigkeit)
- <75W (Höchstgeschwindigkeit)

Standby-Absorption: < 1.5W

UV-C Lampe: 2 X TC 2G11 24W (insgesamt 48W)

UV-C-Wellenlänge: 254nm

Strom der behandelten Luft:

- 200m³/h bei Höchstgeschwindigkeit
- 130m³/h bei Durchschnittsgeschwindigkeit
- 81m³/h bei Mindestgeschwindigkeit

UV-C-Strahlungsleistung: 14W

Ozonfreie UV-C-Lampe

Lebensdauer der Patrone: 12 Monate (Dauer bei kontinuierlicher Verwendung). Durch Ersetzen der Patrone können Sie die keimtötende Leistung des Geräts im Laufe der Zeit beibehalten.

Geräuschpegel:

- 38dB(A) bei 1 Meter (Mindestgeschwindigkeit)
- 47dB(A) bei 1 Meter (Durchschnittsgeschwindigkeit)
- 59dB(A) bei 1 Meter (Höchstgeschwindigkeit)

Gewicht: 13kg (10Kg ohne Halterung)

EIN / AUS-Taste und Einstellung der Lüftergeschwindigkeit (3 Geschwindigkeiten)

BLE-Schnittstelle zur lokalen Steuerung mit der **SanificaAria Beggelli APP** für Android und IOS

WLAN-Schnittstelle zur Fernsteuerung über **DOME-E APP** für Android und IOS

RADIO TECHNISCHE EIGENSCHAFTEN

Sendeempfänger mit drahtloser Bluetooth® Low Energy (BLE) -Technologie

Frequenzband: 2,4GHz-2,4835GHz

Leistungsfrequenz: <100mW e.i.r.p.

WLAN-Sendeempfänger

Frequenzband: 2.400-2.4835GHz

Standard-WLAN: IEEE 802.11b/g/n (Kanäle 1-14)

Leistungsfrequenz: <100mW e.i.r.p.

Beggelli S.p.A. erklärt, dass die Funk-Sendeempfänger-Geräte der europäischen Richtlinie 2014/53 / UE entsprechen.

Der vollständige Text der EU-Konformitätserklärung des Geräts ist verfügbar unter:

[www.beggelli.it/technischer Bereich> herunterladen](http://www.beggelli.it/technischer%20Bereich/)

www.beggelli.it/it/area-tecnica/strumenti/download

Die Geräte können in einer Richtlinie zur kostenlosen Nutzung verwendet werden.

INSTANDHALTUNG

Stellen Sie vor der Reinigung oder Wartung sicher, dass das Gerät ausgeschaltet und vom Stromnetz getrennt ist.



REINIGUNG

Entfernen Sie regelmäßig mit einer Bürste den Staub, der sich eventuell auf den Außengittern abgelagert. Entfernen Sie beim Ersetzen der Patrone den Staub auf den Innenteilen.

Hinweis: Die restlichen Staubagglomerate in der Hygienekammer sind völlig frei von Bakterien.



VERFÜGUNG

Die Produktverpackung besteht aus recycelbaren Materialien. Entsorgen Sie es gemäß den Umweltschutzbestimmungen, in den entsprechenden separaten Sammlungen. Gemäß der europäischen Richtlinie 2012/19 / EU muss das nicht mehr genutzte Gerät konform entsorgt werden: Es darf nicht als unsortierter Siedlungsabfall entsorgt werden, sondern an den ökologischen Stationen gebracht werden oder an den Beghelli-Händler zurückgeschickt werden. Die im Gerät enthaltenen recycelbaren Materialien können zurückgewonnen werden, um Umweltverschmutzungen zu vermeiden. Weitere Informationen erhalten Sie von der örtlichen Abfallentsorgungsbehörde oder vom Gerätehändler.



A

INSTALLATION MIT BODENHALTERUNG

- Schließen Sie das Netzkabel an das Stromnetz an

B

WANDINSTALLATION MIT KABELLEISTUNG

- Entfernen Sie die Halterung
- Öffnen Sie die Tür des Geräts
- Lösen Sie die 2 Sicherheitsschrauben
- Schieben Sie die Abdeckung nach oben, um sie aus der Verriegelung zu entfernen, und ziehen Sie sie dann heraus
- Lösen Sie die Sicherheitsschrauben und entfernen Sie die Patronen
- Entfernen Sie die ästhetischen Abdeckungen und die entsprechenden Befestigungsmuttern (8-mm-Schlüssel).
- Bohren Sie mit der mitgelieferten Schablone 4 Löcher in die Wand (Schrauben und Wandstopfen nicht mitgeliefert; Ø 6 mm Wandstopfen und Ø 4,5 mm Kreuzschlitzschrauben empfohlen)
- Montieren Sie die Schrauben vorab und lassen Sie sie mindestens 5 mm von der Wand entfernt
- Hängen Sie das Gerät durch die Schlitze an der Unterseite und ziehen Sie die Schrauben fest
- Schließen Sie das Netzkabel an das Stromnetz an
- Bringen Sie die Patronen und die Abdeckung wieder an und schließen Sie das Gerät

B1

WANDINSTALLATION MIT STROMVERSORGUNG AUS DUCT

- Lösen Sie die Schrauben und entfernen Sie die Stromkreisabdeckung
- Führen Sie die Verkabelung wie angegeben durch
- Bringen Sie die Patronen und die Abdeckung wieder an und schließen Sie das Gerät

C

BETRIEB UND EINSTELLUNG

LED-SIGNALE:

- WEISS: Regelmäßiger manueller Betrieb
- BLAU: Normalbetrieb mit Bluetooth® (BLAUE LED mit Desinfektionsmittel verbunden mit der SanificaAria App; WEISSE LED mit ausgeschalteter App)
- ROT: Betriebsanomalie (überprüfen Sie mit der SanificaAria App oder DOM-E die Art der Anomalie):
- "uvOxy® Patrone leer" (Patrone ersetzen)
- "Lüfterfehler" (das Gerät muss vom technischen Kundendienst repariert werden)

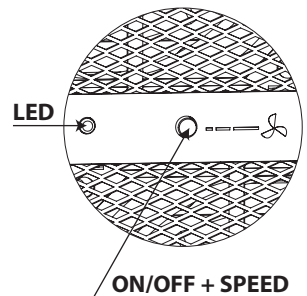

Hinweis: Das Gerät enthält zwei uvOxy®-Patronen. Bei Erschöpfung von nur einer der beiden Patronen arbeitet das Desinfektionsmittel weiterhin mit reduzierter Leistung, bis die andere Patrone leer ist. Tauschen Sie beide Patronen so bald wie möglich aus.

AN / AUS SCHALTER:

- Ein / Aus und manuelle Einstellung der Lüftergeschwindigkeit.
- ERSTE PRESSE: Geschwindigkeit 1 (1 Piepton)
- ZWEITE PRESSE: Geschwindigkeit 2 (2 Pieptöne)
- DRITTE PRESSE: Geschwindigkeit 3 (3 Pieptöne)
- VIERTE PRESSE: STAND-BY (langer Piepton)

N.B. Das Gerät schaltet sich mit Geschwindigkeit 2 ein.

Nach einem Stromausfall schaltet sich das Gerät IMMER mit minimaler Geschwindigkeit ein.

Das Gerät kann über Bluetooth® lokal mit der SanificaAria App gesteuert werden und gleichzeitig auch mit der Beghelli DOM-E App über WLAN ferngesteuert werden.

VERWENDUNG DER SanificaAria Beghelli APP:

Das Gerät kann ein- und ausgeschaltet, die Lüftergeschwindigkeit eingestellt und der Ein/Aus-Timer über die **SanificaAria Beghelli** App angepasst werden.

Das Smartphone stellt über Bluetooth® eine Verbindung zum Gerät her:

- Laden Sie die SanificaAria Beghelli App (im App Store und bei Google Play erhältlich) herunter und aktivieren Sie sie (keine Registrierung erforderlich, die App funktioniert wie eine einfache Fernbedienung);
- sich dem Gerät in einem Umkreis von ca. 2 Metern nähern; nur das Desinfektionsmittel erkennt das Vorhandensein des Smartphones, das App-Menü ist aktiviert, die Desinfektions-LED wird BLAU und die Fernbedienung ist funktionsfähig. Die Bluetooth®-Verbindung bleibt aktiv, solange sich die App auf dem Smartphone im Vordergrund befindet; danach leuchtet die Desinfektions-LED weiß.

Bei einem Stromausfall verliert das Gerät die über die App eingestellten Informationen, einschließlich aller Timer-Konfigurationen.

Die App signalisiert die Erschöpfung der Patrone mit einem bestimmten ICON.

VERWENDUNG DER Beghelli DOM-E APP:

Das Gerät kann ferngesteuert (ein / aus) und eingestellt werden (3 Lüftergeschwindigkeit und Ein / Aus-Timer) über die Beghelli DOM-E App.

Für diese Verwendung muss das Desinfektionsmittel an ein 2,4-GHz-WLAN angeschlossen sein:

- Laden Sie die Beghelli **DOM-E** App (im App Store und bei Google Play erhältlich) herunter und aktivieren Sie sie.
- Fügen Sie der App das neue SanificaAria 200-Gerät mit dem Symbol "+" hinzu
- Befolgen Sie die Anweisungen in der App zum Herstellen und Konfigurieren der WLAN-Verbindung
- Drücken Sie auf Anforderung der App mindestens 6 Sekunden lang die EIN / AUS-Taste des Geräts.

Eine schnelle Folge von „Pieptönen“ und das Blinken der LED markieren die Verbindungsphase in Bearbeitung. Am Ende des Vorgangs, nach ca. 2 Minuten, signalisiert die LED den normalen Betrieb oder mögliche Anomalie. Wiederholen Sie gegebenenfalls die Verbindung / Konfiguration.

Im Falle eines Stromausfalls werden alle über die DOM-E-App festgelegten Timer-Konfigurationen von der Cloud-System gespeichert und müssen nicht zurückgesetzt werden.

Hinweis: Der mit der SanificaAria-App und der DOM-E-App eingestellte Timer wird nicht miteinander synchronisiert. Es wird empfohlen, nur einen der beiden Timer-Modi zu verwenden, um Verwirrung zu vermeiden.

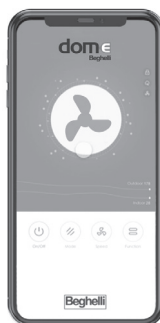
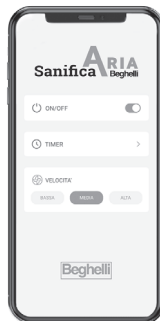

D AUSTAUSCH DER SANITISIERENDEN KARTUSCHE uvOxy® 200

Für den ordnungsgemäßen Betrieb von SanificaAria muss die Desinfektionspatrone alle 12 Betriebsmonate ausgetauscht werden und in jedem Fall, wenn das Gerät dies signalisiert. Für die Aufrechterhaltung der Wirksamkeit der Abwasserentsorgung sowie Gewährleistung der völligen Abwesenheit gesundheitsschädlicher Ozonemissionen, verwenden Sie nur Original-uvOxy® Beghelli-Patronen, die auch online erhältlich sind (www.beghelli.it/store). Der Ausfall einer der beiden uvOxy®-Patronen wird sofort durch Einschalten der ROTEN LED und das Senden einer Nachricht an die DOM-E-App und das Aufleuchten eines Symbols in der SanificaAria App gemeldet.

Im Falle eines Ausfalls einer einzelnen Patrone arbeitet das Desinfektionsmittel mit reduzierter Wirksamkeit weiter. Wenn beide Patronen zusätzlich zu den vorherigen Benachrichtigungen fehlerhaft sind schaltet das Desinfektionsmittel den Lüfter aus und aktiviert ein kontinuierliches periodisches akustisches Signal: 3 Pieptöne alle 30 Minuten. Beide Patronen müssen IMMER ausgetauscht werden, auch wenn sich der gemeldete Fehler auf die einzelne Patrone bezieht.



Trennen Sie das Gerät von der Stromversorgung, bevor Sie mit dem Austausch der Patronen fortfahren

- Öffnen Sie die Tür des Geräts
- Lösen Sie die 2 Sicherheitsschrauben
- Schieben Sie die Abdeckung, um sie vom Verschluss zu entfernen und ziehen Sie sie dann heraus
- Lösen Sie die Sicherheitsschrauben und ersetzen Sie die Patronen nur durch Original-Ersatzteile von uvOxy® Beghelli (Best.-Nr. 26721).
- Setzen Sie die Abdeckung wieder auf, ziehen Sie die beiden Schrauben fest und schließen Sie die Gerätetür



IMPORTANTE



ADVERTENCIAS DE SEGURIDAD

- El dispositivo contiene lámparas de emisión UV-C.
- **ATENCIÓN:** NO ACTIVE la lámpara UV cuando la retire del envoltorio protector del aparato.
- Este dispositivo sólo se debe utilizar para el propósito para el que ha sido diseñado. Cualquier otro uso se considera no conforme y, por lo tanto, peligroso.
- Si se utiliza el dispositivo de forma distinta a la descrita en este documento, o si se daña la caja, puede producirse una fuga de radiación UV-C.
- La radiación UV-C puede, incluso en pequeñas dosis, causar daños en los ojos y la piel.
- Lea las instrucciones de mantenimiento antes de abrir el dispositivo.
- El dispositivo debe ser apagado y desconectado de la fuente de alimentación antes de sustituir el cartucho uvOxy® Beghelli (cód. 26721).
- No introduzca objetos pequeños en las rejillas de ventilación. Pueden dañar los ventiladores y afectar el funcionamiento del dispositivo.
- El dispositivo, si está dañado, no debe ser utilizado.
- En caso de caída accidental, verifique el correcto encendido de la lámpara UV-C, comprobando que el LED no presenta anomalías (el LED ROJO NO debe encenderse).
- En caso de avería o mal funcionamiento del dispositivo, no lo manipule. Para trabajos de reparación, póngase en contacto con un centro de asistencia técnica autorizado.
- El dispositivo sólo debe ser usado en interiores y no en exteriores. Cualquier otro uso se considera impropio.
- El aparato puede ser utilizado por niños de al menos 8 años de edad y por personas con capacidades físicas, sensoriales o mentales reducidas, o con falta de experiencia o conocimientos, siempre que estén supervisados o hayan recibido instrucciones sobre el uso seguro del aparato y la comprensión de los peligros que conlleva. Los niños no deben jugar con el aparato. La limpieza y el mantenimiento previstos por el usuario no deben ser realizados por niños sin supervisión.
- Asegúrese que el dispositivo está conectado a un sistema de conexión a tierra.
- NO obstruya las rejillas de paso de aire con objetos.

CARACTERÍSTICAS TÉCNICAS SanificaAria 200 (cód. 26702)

Alimentación: 90VAC \pm 256 VAC, 50 \pm 60Hz (cable de 2m)

Absorción:

- <60W (velocidad mínima)
- <65W (velocidad media)
- <75W (velocidad máxima)

Absorción en standby: < 1.5W

UV-C Lamp: 2 X TC 2G11 24W (total 48W)

Longitud de onda UV-C: 254nm

Flujo de aire tratado:

- 200m³/h a velocidad máxima
- 130m³/h a velocidad media
- 81m³/h a velocidad mínima

Potencia radiante UV-C: 14W

Lámpara UV-C sin Ozono

Duración del Cartucho: 12 meses (duración con uso continuo). La sustitución del cartucho permite mantener el rendimiento germicida del dispositivo a lo largo del tiempo.

Nivel de ruido:

- 38dB(A) a 1 metro (velocidad mínima)
- 47dB(A) a 1 metro (velocidad media)
- 59dB(A) a 1 metro (velocidad máxima)

Peso: 13kg (10kg sin soporte)

Botón ON/OFF y regulación de la velocidad de los ventiladores (3 velocidades)

Interfaz BLE para el control local a través de la **APP SanificaAria Beghelli** para Android e IOS

Interfaz Wi-Fi para el control remoto a través de la APP **DOME-E** para Android e IOS

CARACTERÍSTICAS TÉCNICAS RADIO

Transceptor con tecnología wireless Bluetooth® Low Energy (BLE)

Banda de frecuencia: 2,4GHz-2,4835GHz

Potencia RF: <100mW e.i.r.p.

Transceptor WiFi

Banda de frecuencia: 2.400-2.4835GHz

Wi-Fi estándar: IEEE 802.11b/g/n (Canales 1-14)

Potencia RF: <100mW e.i.r.p.

Beghelli S.p.A. declara que el dispositivo transceptor de radio cód. 26702 cumple con la Directiva 2014/53/UE.

El texto completo de la Declaración de Conformidad UE del dispositivo está disponible en:

www.beghelli.it > área técnica > download

www.beghelli.it/it/area-tecnica/strumenti/download

Dicho dispositivo se puede usar en modalidad de "libre uso".

MANTENIMIENTO

Antes de realizar la limpieza o el mantenimiento, asegúrese que el dispositivo esté apagado y desconectado de la red de alimentación.



LIMPIEZA

Eliminar periódicamente el polvo que pueda haberse depositado en las parrillas exteriores usando un cepillo. Cuando reemplace el Cartucho, quite el polvo presente en las partes internas.

Nota: Los aglomerados de polvo residual en la cámara de esterilización están totalmente libres de carga bacteriana.



ELIMINACIÓN

El embalaje del producto está compuesto por materiales reciclables. Eliminarlo, de acuerdo con las normas de protección del medio ambiente, en una recogida separada de residuos.

En cumplimiento con la directiva europea 2012/19 UE, el aparato que no se usa se debe eliminar en conformidad: no se debe eliminar como residuo urbano indiferenciado sino que se debe entregar en las estaciones ecológicas o en el concesionario Beghelli.

Los materiales reciclables que contiene el aparato se recuperan para evitar la degradación del medio ambiente.

Para obtener más información, póngase en contacto con la empresa local de eliminación de residuos o con el concesionario del aparato.



A

INSTALACIÓN CON SOPORTE EN EL SUELO

- Conectar el cable de alimentación a la red eléctrica

B

INSTALACIÓN EN LA PARED CON ALIMENTACIÓN POR CABLE

- Retire el soporte de apoyo
- Abrir la puerta del dispositivo
- Desenroscar los 2 tornillos de seguridad
- Deslice la tapa hacia arriba para sacarla del retén y luego tire de ella
- Desenrosque los tornillos de seguridad y retire los cartuchos
- Retire las tapas estéticas y sus tuercas de fijación (llave de 8 mm)
- Utilizando la plantilla suministrada, perfore 4 agujeros en la pared (no se suministran tornillos ni tacos; se recomiendan tacos de Ø 6mm y tornillos en cruz de Ø 4,5mm)
- Premontar los tornillos dejándolos al menos 5mm fuera de la pared
- Cuelgue el dispositivo a través de las ranuras de la parte inferior y luego apriete los tornillos
- Conectar el cable de alimentación a la red eléctrica
- Vuelva a colocar los cartuchos, tapa y cierre el dispositivo

B1

INSTALACIÓN EN LA PARED CON ALIMENTACIÓN POR CONDUCTO

- Desatornille los tornillos y retire la tapa del circuito
- Realizar el cableado como se muestra
- Vuelva a colocar los cartuchos, tapa y cierre el dispositivo

C

FUNCIONAMIENTO Y REGULACIÓN

SEÑALES LED:

- BLANCO: Funcionamiento regular manual
- AZUL: funcionamiento regular con Bluetooth® (LED AZUL con el higienizador conectado a la App SanificaAria; LED BLANCO con la App apagada)
- ROJO: anomalía de funcionamiento (controlar con la App SanificaAria o DOM-E el tipo de anomalía):
 - "cartucho uvOxy® terminado" (cambiar el cartucho)
 - "ventilador falla" (el dispositivo debe ser reparado por el servicio de asistencia técnica)

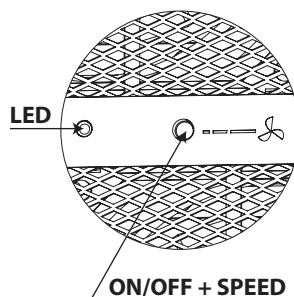

Nota: El dispositivo contiene dos cartuchos uvOxy®. En caso de agotamiento de uno de los dos cartuchos, el higienizador sigue funcionando con un rendimiento reducido hasta que se agote el otro cartucho. Sustituya ambos cartuchos lo antes posible.

TECLA ON/OFF:

Encendido/apagado y regulación manual de la velocidad del ventilador.

- PRIMERA PRESIÓN: Velocidad 1 (1 pitido)
- SEGUNDA PRESIÓN: Velocidad 2 (2 pitido)
- TERCERA PRESIÓN: Velocidad 3 (3 pitido)
- CUARTA PRESIÓN: STAND-BY (pitido largo)

N.B. El dispositivo se enciende a la velocidad 2.

Después de un corte de energía eléctrica, el dispositivo se encenderá SIEMPRE a la velocidad mínima.

El dispositivo puede ser controlado por Bluetooth® localmente con la App SanificaAria y, al mismo tiempo, también puede ser controlado remotamente por WiFi con la App DOM-E Beghelli.

USO de la APP SanificaAria Beghelli:

El dispositivo se puede encender/apagar y la velocidad del ventilador y el temporizador de encendido/apagado se pueden regular a través de la **App SanificaAria Beghelli**.

El smartphone se conecta al dispositivo por Bluetooth®:

- descargar la App SanificaAria Beghelli (disponible en App Store y Google Play) y activarla (no es necesario registrarse, la App funciona como un simple mando a distancia);
- acérquese al dispositivo, dentro de un radio de unos 2 metros; en cuanto el higienizador reconoce la presencia del smartphone, el menú de la App se activa, el LED del higienizador se vuelve AZUL y el mando a distancia está funcionando. La conexión Bluetooth® permanece activa mientras la App esté en primer plano en el smartphone; después, el LED del higienizador vuelve a ser blanco.

En caso de falta de energía eléctrica, el dispositivo pierde la información configurada a través de la App, incluyendo cualquier configuración del temporizador.

La App señala el agotamiento del cartucho con un ICONO específico.

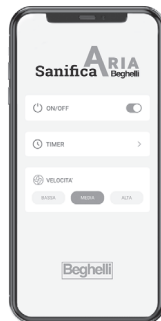

USO APP DOM-E Beghelli:

El dispositivo puede ser controlado (encendido/apagado) y regulado a distancia (3 velocidades del ventilador y temporizador de encendido/apagado) a través de la App DOM-E Beghelli. Para este uso es necesario conectar el higienizador a un WiFi de 2,4GHz:

- descargue la App **DOM-E Beghelli** (disponible en App Store y Google Play) y activarla;
- añadir el nuevo dispositivo SanificaAria 200 en la App a través del icono "+"
- seguir las instrucciones de la App para conectar y configurar la conexión WiFi
- cuando lo solicite la App, pulse el botón ON/OFF del dispositivo durante al menos 6 segundos; una rápida secuencia de "pitidos" y el parpadeo del LED pondrán de manifiesto la fase de conexión en curso. Al final del proceso, tras unos 2 minutos, el LED indica el funcionamiento normal o un posible fallo. Si es necesario, repita la conexión/configuración.

En caso de un corte de energía, cualquier configuración de temporizador establecida a través de la App DOM-E es retenida por el sistema de la nube y no necesita ser reiniciada.

Nota: El temporizador configurado con la App SanificaAria y la App DOM-E no se sincronizan entre sí. Se recomienda utilizar sólo uno de los dos modos de temporizador para evitar confusiones.

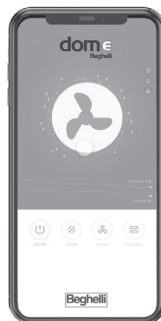

D SUSTITUCIÓN DEL CARTUCHO ESTERILIZADOR uvOxy® 200

Para el correcto funcionamiento de SanificaAria es necesario sustituir el cartucho de esterilización cada 12 meses de funcionamiento, y en cualquier caso cuando el aparato lo indique.

Para mantener la eficacia de la higienización, así como para garantizar la ausencia total de emisiones de ozono perjudiciales para la salud humana, utilice únicamente cartuchos uvOxy® Beghelli, también disponibles en línea (www.beghelli.it/store)

La falla de uno de los dos cartuchos uvOxy® se notifica inmediatamente con el encendido del LED ROJO, enviando un mensaje a la App DOM-E y encendiendo un icono en la App SanificaAria. Si sólo falla un cartucho, el higienizador sigue funcionando con una eficacia reducida. Cuando ambos cartuchos son defectuosos, además de las notificaciones anteriores, el higienizador apaga el ventilador y activa un pitido periódico continuo: 3 pitidos cada 30 minutos.

Los cartuchos deben ser sustituidos SIEMPRE, aunque la falla esté relacionada con un solo cartucho.



Antes de sustituir el cartucho, desenchufe el dispositivo de la red eléctrica

- Abrir la puerta del aparato
- Desenroscar los 2 tornillos de seguridad
- Deslizar la tapa para sacarla del retén y luego tire de ella
- Desenroscar los tornillos de seguridad y sustituir los cartuchos exclusivamente por recambios originales uvOxy® Beghelli (cód. 26721)
- Volver a colocar la tapa, apretar los dos tornillos y cerrar la puerta del dispositivo



IMPORTANTE



AVISOS DE SEGURANÇA

- O aparelho contém lâmpadas de emissão UV-C.
- **ATENÇÃO:** NÃO ativar a lâmpada UV quando for removida do invólucro de proteção do aparelho.
- O presente aparelho deve ser utilizado somente com o objetivo para o qual foi projetado. Qualquer outra utilização é considerada não conforme e, deste modo, perigosa.
- O uso do aparelho de modo diferente daquele descrito no presente documento, ou danos no cartucho podem provocar a fuga de radiação UV-C.
- As radiações UV-C podem, mesmo em pequenas doses, causar danos aos olhos e pele.
- Ler as instruções de manutenção antes de abrir o aparelho.
- O aparelho deve ser desligado e retirado da alimentação antes de substituir o cartucho uvOxy® Beghelli (cód. 26721).
- Não inserir objetos de pequenas dimensões nas grelhas de ventilação, podem danificar as ventoinhas e comprometer o funcionamento do aparelho.
- O aparelho, se danificado, não deve ser utilizado.
- No caso de queda acidental, verificar se a lâmpada UV-C acende e controlar se os LEDs não apresentam anomalias (o LED VERMELHO NÃO deve acender).
- No caso de avaria ou de mau funcionamento do aparelho, não mexer. Para possível reparação, contatar um centro de assistência técnica autorizada.
- O aparelho deve ser utilizado exclusivamente em ambientes fechados e não ao ar livre. Qualquer outra utilização é considerada imprópria.
- O aparelho pode ser utilizado por crianças de idade igual ou superior a 8 anos, por pessoas com capacidades físicas, sensoriais e mentais reduzidas e sem experiência ou conhecimento técnico, desde que sob supervisão e após terem recebido instruções do uso seguro do aparelho, assim como a compreensão dos perigos relativos ao mesmo. As crianças não devem brincar com o aparelho. A limpeza e a manutenção efetuada pelo utilizador não deve ser executada por crianças.
- Assegurar-se que o aparelho esteja ligado a uma instalação com ligação à terra.
- NÃO obstruir com objetos as grelhas de ventilação.

CARACTERÍSTICAS TÉCNICAS SanificaAria 200 (cód. 26702)

Alimentação: 90VAC ±256 VAC, 50±60Hz (comprimento do cabo 2m)

Absorção:

- <60W (velocidade mínima)
- <65W (velocidade média)
- <75W (velocidade máxima)

Absorção em modo de espera: < 1,5W

Lâmpada UV-C: 2 X TC 2G11 24W (total 48W)

Comprimento de onda UV-C: 254nm

Fluxo de ar tratado:

- 200m³/h a velocidade máxima
- 130m³/h a velocidade média
- 81m³/h a velocidade mínima

Potência radiante UV-C: 14W

Lâmpada UV-C Sem Ozono

Duração do Cartucho: 12 meses (duração com utilização contínua). A substituição do cartucho permite manter o rendimento germicida do dispositivo ao longo do tempo.

Nível de ruídos:

- 38dB(A) a 1 metro (velocidade mínima)
- 47dB(A) a 1 metro (velocidade média)
- 59dB(A) a 1 metro (velocidade máxima)

Peso: 13kg (10Kg sem suporte)

Botão ON/OFF e regulação da velocidade das ventoinhas (3 velocidades)

Interface BLE para o comando local mediante a App **SanificaAria Beggelli** para Android e IOS

Interface Wi-Fi para o comando remoto mediante a App **DOME-E** para Android e IOS

CARACTERÍSTICAS TÉCNICAS RÁDIO

Emissor-recetor com tecnologia sem fio Bluetooth® Low Energy (BLE)

Banda de frequência: 2,4GHz-2,4835GHz

Potência RF: <100mW e.i.r.p.

Emissor-recetor WIFI

Banda de frequência: 2.400-2.4835GHz

Wi-Fi padrão: IEEE 802.11b/g/n (Canais 1-14)

Potência RF: <100mW e.i.r.p.

Beggelli S.p.A. declara que o aparelho emissor-recetor rádio cód. 26702 está em conformidade com a diretiva 2014/53/UE. O texto completo da Declaração de Conformidade UE do aparelho está disponível em:

www.beggelli.it > area tecnica > download

www.beggelli.it/it/area-tecnica/strumenti/download

O aparelho acima pode ser utilizado em regime de "livre acesso".

MANUTENÇÃO

Antes de efetuar a limpeza ou a manutenção, assegurar-se que o aparelho esteja desligado e desligado da fonte de alimentação.

LIMPEZA

Remover periodicamente a poeira com um pincel, no caso de estar depositado pó sobre as grelhas de ventilação. Na fase de substituição do cartucho, remover a poeira no interior do aparelho.

Nota: Os aglomerados de poeira residual na câmara de higienização são totalmente livres de teor bacteriológico.



RECICLAGEM

A embalagem é composta por materiais recicláveis. Deve eliminá-la em conformidade com as normas ambientais em contentores adequados.

Nos termos da diretiva europeia 2012/19/UE, o aparelho a ser eliminado não deve ser colocado em resíduos urbano indiferenciados, mas sim entregue junto às estações ecológicas ou nos revendedores Beghelli.

Os materiais recicláveis contidos no aparelho são recuperados, para evitar a degradação ambiental.

Para mais informações deve dirigir-se às entidades de reciclagem locais ou ao revendedor do aparelho.



A INSTALAÇÃO COM SUPORTE NO PAVIMENTO

- Ligar o cabo de alimentação à rede elétrica

B INSTALAÇÃO NA PAREDE/TETO COM ALIMENTAÇÃO POR CABO

- Remover o suporte de apoio
- Abrir a tampa do aparelho
- Desaparafusar os 2 parafusos de segurança
- Deslizar a tampa para cima e removê-la
- Desaparafusar os parafusos de segurança e remover os cartuchos
- Remover a tampa e as porcas de fixação (chave 8mm)
- Com a guia fornecida, efetuar 4 furos na parede (parafusos e pinos não fornecidos; recomendados pinos de Ø6mm e parafuso de cabeça cruzada Ø 4,5mm)
- Deixar os parafusos fora da parede pelo menos 5mm
- Suspender o aparelho pelas ranhuras e apertar os parafusos
- Ligar o cabo de alimentação à rede elétrica
- Reposicionar os cartuchos, a tampa e voltar a fechar o aparelho

B1 INSTALAÇÃO DE PAREDE/TETO COM ALIMENTAÇÃO POR CONDUTA

- Desaparafusar os parafusos e remover a tampa do circuito
- Realizar a fixação conforme mostrado na figura
- Substituir os cartuchos, tapar e fechar o aparelho

C FUNCIONAMENTO E REGULAÇÃO

SINALIZAÇÕES LED:

- BRANCO: funcionamento regular manual
- AZUL: funcionamento regular com Bluetooth® (LED AZUL com higienizador ligado à App SanificaAria; LED BRANCO com App desligada)
- VERMELHO: anomalia de funcionamento (controlar com a App SanificaAria ou DOM-E o tipo de anomalia):
 - “cartucho uvOxy® gasto” (substituir o cartucho)
 - “ventilador avariado” (o aparelho deve ser reparado pelo serviço de assistência técnica autorizado)

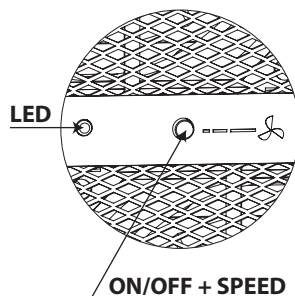

Nota: O aparelho contém dois cartuchos uvOxy®. No caso de exaustão só de um dos dois cartuchos, o higienizador continua a funcionar com prestações reduzidas, até que o outro cartucho seja gasto. Efetuar assim que for possível a substituição de ambos os cartuchos.

TECLA ON/OFF (LIGA/DESLIGA):

Ligar/desligar e regulação manual da velocidade da ventoinha.

- PRIMEIRA PRESSÃO: velocidade 1 (1 bipe)
- SEGUNDA PRESSÃO: velocidade 2 (2 bipes)
- TERCEIRA PRESSÃO: velocidade 3 (3 bipes)
- QUARTA PRESSÃO: MODO DE ESPERA (bipe prolongado)

N.B. O aparelho acende na velocidade 2.

Após uma interrupção de energia elétrica o aparelho se acende SEMPRE em velocidade mínima.

O aparelho pode ser controlado com Bluetooth® localmente com a App SanificaAria e ao mesmo tempo, pode ser controlado também remotamente via WiFi com a App DOM-E Beggelli.

UTILIZAÇÃO DA APP SanificaAria Beggelli:

O aparelho pode ser ligado/desligado e é possível regular a velocidade da ventoinha e o cronómetro de ligar/desligar por meio da App **SanificaAria Beggelli**.

O smartphone é ligado ao dispositivo via Bluetooth®:

- descarregar a App SanificaAria Beggelli (disponível em App Store e Google Play) e ativar (não é necessário registar-se, a App funciona como um simples comando);
- aproximar-se do aparelho, dentro de um raio de ação com cerca de 2 metros; assim que o higienizador reconhece a presença do smartphone o menu da App é ativado, o LED do higienizador fica AZUL e o comando funciona. A ligação Bluetooth® permanece ativa até que a App esteja em primeiro plano no smartphone após o LED do higienizador ficar branco.

No caso de falta de corrente elétrica, o aparelho perde a informação configurada através da App incluindo qualquer configuração do temporizador.

A App sinaliza a exaustão do cartucho com um ÍCONE específico.

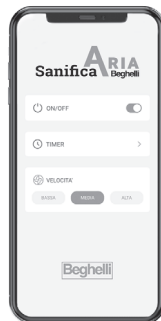

UTILIZAÇÃO DA APP DOM-E Beggelli:

O aparelho pode ser controlado (ligar/desligar) e regulado de modo remoto (3 velocidades da ventoinha e temporizador de ligar/desligar) por meio da App DOM-E Beggelli. Para esta utilização é necessário ligar o higienizador a um WiFi a 2.4GHz:

- descarregar a App DOM-E Beggelli (disponível na App Store e Google Play) e ativá-la;
- adicionar o novo aparelho SanificaAria 200 na App com o ícone "+"
- seguir as instruções da App para a ligação e configuração da ligação WiFi
- quando requerido pela App, premir a tecla ON/OFF (ligar/desligar) do aparelho pelo menos 6 segundos; uma sequência rápida de "bipes" e a intermitência do LED evidencia a fase de ligação em curso. No fim do processo, após cerca de 2 minutos, o LED sinaliza o funcionamento normal ou possível anomalia. Se necessário, repetir a ligação/configuração.

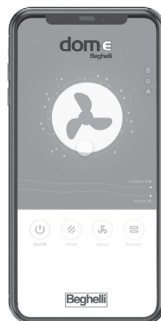

No caso de ausência de corrente elétrica, as possíveis configurações dos temporizadores definidos na App DOM-E são conservadas na Cloud e não é necessário redefini-las.

Nota: O temporizador definido na App SanificaAria e na App DOM-E não se sincronizam entre si. É recomendado utilizar só uma das duas modalidades de temporização para evitar confusão.

D SUBSTITUIÇÃO DO CARTUCHO DE SANITIZAÇÃO uvOxy® 200

Para o funcionamento correto do SanificaAria é preciso substituir o Cartucho de higienização a cada 12 meses de funcionamento ou quando o aparelho sinalizá-lo.

Para manter a eficácia da higienização, além de garantir a ausência total de emissões de Ozono nocivas para a saúde das pessoas, utilizar exclusivamente Cartuchos originais uvOxy® Beggelli, que podem ser encontrados também online (<https://sanificaria.morgadoocl.pt>)

A avaria de um dos dois cartuchos uvOxy® é imediatamente notificada com o acendimento do LED VERMELHO, o envio de uma mensagem à App DOM-E e o acendimento de um ícone na App SanificaAria. No caso de avaria de só um cartucho, o higienizador continua a funcionar com eficácia reduzida. Quando ambos os cartuchos estão avariados, além das notificações anteriores, o higienizador desliga o ventilador e ativa uma sinalização acústica periódica contínua: 3 bipes a cada 30 minutos.

Ambos os cartuchos devem ser SEMPRE substituídos, mesmo se a avaria sinalizada é relativa a um único cartucho.



Antes de efetuar a substituição do cartucho, desligar o aparelho da fonte de alimentação

- Abrir a tampa do aparelho
- Desaparafusar os 2 parafusos de segurança
- Deslizar a tampa, para cima e removê-la
- Desaparafusar os parafusos de segurança e substituir os cartuchos exclusivamente com peças de reposição originais uvOxy® Beggelli (cód. 26721)
- Reposicionar a tampa, aparafusar os dois parafusos e fechar a tampa do aparelho



DŮLEŽITÉ



BEZPEČNOSTNÍ UPOZORNĚNÍ

- Zařízení obsahuje UV-C lampu.
- **VAROVÁNÍ:** NEAKTIVUJTE UV lampu, když je vyjmuta z ochranného krytu zařízení.
- Toto zařízení musí být použito jen pro určený účel. Jakékoli jiné použití je považováno za nedovolené a tedy nebezpečné.
- Použití zařízení jinak, než je zde popsáno nebo pokud je poškozen kryt, může vyústit v únik UV-C záření.
- I malá dávka UV-C záření může poškodit zrak a kůži.
- Prosím přečtěte si instrukce k údržbě před otevřením zařízení.
- Zařízení musí být vypnuto a odpojeno od zdroje elektrického napájení před výměnou uvOxy® Beghelli kazety (kód 26721).
- Zabraňte vniknutí malých předmětů. Mohou poškodit ventilátory a zhoršit funkčnost zařízení.
- Pokud je zařízení poškozené, nemělo by být používáno.
- Pokud zařízení spadne z výšky, zkontrolujte, jestli se UV-C lampa řádně zapne (modrý indikátor na přední části zařízení svítí).
- V případě selhání nebo poruchy nezasahujte do zařízení. Kontaktujte pouze autorizované servisní centrum.
- Zařízení musí být použito pouze uvnitř, a ne ve vnějších prostorách. Jakékoli jiné použití je považováno za nesprávné.
- Zabraňte dětem, aby si hrály se zařízením. Čištění a údržba zařízení nesmí být prováděna dětmi bez dospělého dozoru.
- Ujistěte se, že je zařízení připojeno k uzemněné zásuvce.
- NEZAKRÝVEJTE ventilační otvory jinými objekty.

TECHNICKÉ PARAMETRY SanificaAria 200 (kód 26702)

Zdroj: 90V_{AC} až 256V_{AC}, 50 až 60Hz (kabel o délce 2m)

Příkon:

- < 60W (minimální rychlost)
- < 65W (střední rychlost)
- < 75W (maximální rychlost)

Příkon v pohotovostním režimu: < 1,5W

UV-C lampa: 2× TC 2G11 24W (celkem 48W)

UV-C vlnová délka: 254nm

Rychlost čištění:

- 200m³/h při maximální rychlosti
- 130m³/h při střední rychlosti
- 81m³/h při minimální rychlosti

UV-C radiační výkon: 14W

Bezozonová UV-C lampa

Životnost kazety: 12 měsíců (nepřetržitý provoz). Výměna kazety umožňuje zachovat germicidní výkon zařízení.

Hlučnost:

- 38dB(A) ve vzdálenosti 1 metr (minimální rychlost)
- 47dB(A) ve vzdálenosti 1 metr (střední rychlost)
- 59dB(A) ve vzdálenosti 1 metr (maximální rychlost)

Hmotnost: 13 kg (10 kg bez konzole)

Tlačítko ON/OFF a nastavení rychlosti ventilátoru (3 rychlosti)

Rozhraní BLE pro lokální ovládání za pomoci aplikace **SanificaAria Beggelli** pro Android a iOS

Rozhraní Wi-Fi pro vzdálené ovládání pomocí aplikace **DOME-E** pro Android a iOS

TECHNICKÉ PARAMETRY RÁDIA

Vysílač s bezdrátovou technologií Bluetooth® Low Energy (BLE)

Frekvenční pásmo: 2,4–2,4835GHz

Výkon radiové frekvence: < 100mW e.i.r.p.

Vysílač WiFi

Frekvenční pásmo: 2,400–2,4835GHz

Norma Wi-Fi: IEEE 802.11b/g/n (kanály 1–14)

Power RF: <100mW e.i.r.p.

Beggelli S.p.A. prohlašuje, že zařízení radiového vysílače je ve shodě s Evropskou normou 2014/53/UE.

Text „Prohlášení o shodě v plném znění“ pro toto zařízení je k dispozici na:

www.beggelli.it > area tecnica > download

www.beggelli.it/it/area-tecnica/strumenti/download

Zařízení lze použít v zásadě „bezplatného použití“.

ÚDRŽBA

Před čištěním nebo údržbou se ujistěte, že je zařízení vypnuto a odpojeno od napájení ze sítě.

ČIŠTĚNÍ

Pravidelně odstraňujte prach, který se průběžně usazuje na vnějších rostech, za pomoci kartáčku.

Při výměně kazety odstraňte prach i na vnitřních deflektorech.

Poznámka: Zbytkový prach, který se hromadí v čisticí komoře, je úplně zbaven bakteriální nálože.



LIKVIDACE

Balení je vyrobeno z recyklovatelných materiálů. Likvidujte jej v souladu s předpisy o ochraně životního prostředí, ve tříděném odpadu. Dle Evropské směrnice 2012/19EU, nefunkční zařízení musí být zlikvidováno odpovídajícím způsobem. Nesmí být zlikvidováno jako netříděný komunální odpad. Musí být odvezeno do recyklačního centra nebo zasláno zpět prodejci Beggelli. Recyklovatelné materiály použité v zařízení mohou být vykoupeny, aby nedocházelo ke znečišťování prostředí. Pro více informací kontaktujte vaše místní středisko pro likvidaci odpadu nebo prodejce zařízení.



A MONTÁŽ NA STOJAN NA PODLAHU

- Zapojte napájecí kabel do sítě

B MONTÁŽ NA ZEĎ S NAPÁJECÍM KABELEM

- odstraňte podpůrnou konzolu
- otevřete dvířka zařízení
- odšroubujte 2 bezpečnostní šrouby
- odsuňte kryt nahoru a odstraňte jej z úchytu, poté jej vyjměte
- odšroubujte bezpečnostní šrouby a vyjměte kazety
- odstraňte kryty a k nim příslušné matice (8 mm)
- za využití dodávané předlohy udělejte ve zdi 4 otvory (šrouby a hmoždinky nejsou dodávány, doporučujeme šrouby o průměrech 4,5 a 6 mm).
- připravte vruty a nechte je trčet ze zdi alespoň 5 mm
- pověste zařízení skrze otvory na spodu a dotáhněte šrouby
- připojte zařízení do napájecí sítě
- vraťte do zařízení kazety, kryt a uzavřete zařízení

B1 MONTÁŽ NA ZEĎ S NAPÁJENÍM

- odšroubujte šrouby a odstraňte kryt okruhu
- zapojte dráty tak, jak je naznačeno
- vraťte do zařízení kazetu, kryt a uzavřete zařízení

C PROVOZ A NASTAVENÍ

LED SIGNALIZACE:

- BÍLÁ: běžný ruční provoz
- MODRÁ: běžný provoz přes Bluetooth® (modrá LED s čističkou připojenou k aplikaci SanificaAria; bílá LED při neaktivním připojení k aplikaci)
- ČERVENÁ: provozní chyba (zkontrolujte typ chyby v aplikaci SanificaAria nebo DOM-E)
- uvOxy kazeta na konci životnosti – vyměňte kazetu
- „porouchaný ventilátor“ – zařízení musí být opraveno kvalifikovaným technickým servisem

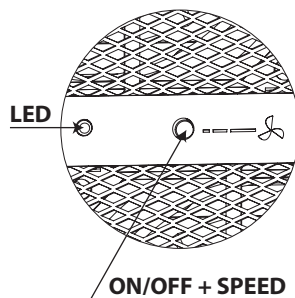

Poznámka: Zařízení obsahuje dvě kazety uvOxy®. V případě ukončení životnosti jedné ze dvou kazet, čistička funguje se sníženým výkonem, dokud se neukončí životnost i druhé kazety. Vyměňte obě kazety co nejdříve.

TLAČÍTKO ON/OFF:

Zapnutí / vypnutí a ruční nastavení rychlosti ventilátoru.

- PRVNÍ STISK: rychlost 1 (1 pípnutí)
- DRUHÝ STISK: rychlost 2 (2 pípnutí)
- TŘETÍ STISK: rychlost 3 (3 pípnutí)
- ČTVRTÝ STISK: pohotovostní režim (dlouhé pípnutí)

Po výpadku proudu se zařízení VŽDY zapne na minimální rychlost.

Zařízení může být ovládáno lokálně přes Bluetooth® za pomoci aplikace SanificaAria a zároveň může být ovládáno také vzdáleně přes Wi-Fi za pomoci aplikace DOM-E Beghelli.

POUŽITÍ APLIKACE SanificaAria Beghelli:

Zařízení může být zapnuto/vypnuto a rychlost ventilátoru a časovač zapnutí/vypnutí může být nastaven přes aplikaci **Beghelli SanificaAria**.

Chytrý telefon se připojuje k zařízení přes Bluetooth®:

- stáhněte aplikaci SanificaAria Beghelli (dostupná na App Store a Google Play) a aktivujte ji (není třeba registrace, aplikace funguje jako dálkový ovladač);
- přistupte k zařízení do vzdálenosti cca 2 metrů; jakmile čistička rozpozná přítomnost chytrého telefonu, menu v aplikaci se aktivuje, LED čističky začne svítit MODŘE a dálkový ovladač je funkční. Bluetooth® připojení zůstává aktivní tak dlouho, dokud je aplikace na popředí ve smartphonu; poté LED na čističce změní barvu na bílou.

V případě výpadku proudu zařízení ztratí informace, které byly odeslány z aplikace, včetně jakéhokoli nastavení časovače.

Aplikace signalizuje ukončení životnosti kazety specifickou ikonou.

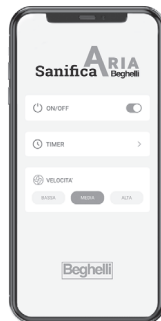

POUŽITÍ APLIKACE DOM-E Beghelli:

Zařízení může být ovládáno (zapnuto / vypnuto) a nastaveno vzdáleně (3 rychlosti ventilátoru a časovač zapnutí / vypnutí) přes aplikaci **DOM-E Beghelli**. Zařízení musí být připojeno k 2,4 GHz Wi-Fi, aby toto bylo možné.

- stáhněte aplikaci DOM-E Beghelli (dostupná na App Store a Google Play) a aktivujte ji
- přidejte nové zařízení SanificaAria 200 do aplikace pomocí ikony „+“
- následujte instrukce v aplikaci pro připojení a konfiguraci WiFi připojení
- Jakmile bude aplikací vyžádáno, stiskněte tlačítko ON / OFF na zařízení pro alespoň 6 sekund; ozve se rychlé pípání a LED bude blikat, což značí připojování zařízení. Na konci procesu, přibližně po dvou minutách, LED signalizuje běžnou funkčnost nebo chybu. Pokud je to nutné, opakujte připojení / konfiguraci.

V případě výpadku proudu, jakékoli nastavení časovače zadané aplikací DOM-E jsou uložena v cloudu a není třeba je resetovat.

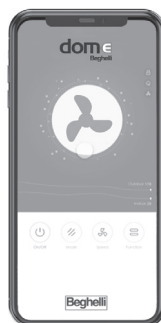

Poznámka: Časovače nastavené v aplikacích SanificaAria a DOM-E se vzájemně nesynchronizují. Doporučujeme používat pouze jeden ze dvou režimů časování.

D VÝMĚNA ČISTICÍ KAZETY uvOxy® 200

Pro správnou funkčnost zařízení SanificaAria musí být čisticí kazeta vyměněna po každých 12 měsících provozu a zařízení toto v každém případě signalizuje.

Pro zachování efektivity čištění, jako i zajištění úplné absence ozonových emisí, které jsou škodlivé lidskému zdraví, používejte originální uvOxy® Beghelli kazety, také dostupné online (www.beghelli.it/story)

Selhání jedné nebo dvou uvOxy® kazet je okamžitě signalizováno rozsvícením červené LED, posláním zprávy do aplikace DOM-E a rozsvícením ikony v aplikaci Air Sanitizer. V případě selhání jedné kazety čistička pokračuje v čištění za snížené efektivity. Pokud selžou obě kazety, spolu s předchozími varováními čistička vypne ventilátor a aktivuje opakující se periodický akustický signál: 3 pípnutí každých 30 minut. Obě kazety musí být VŽDY vyměněny, i pokud je nahlášena chyba jen jedné kazety.



Před výměnou kazety odpojte zařízení od napájení.

- otevřete dvířka zařízení
- odšroubujte dva bezpečnostní šrouby
- odsuňte kryt a odstraňte ho z úchytu a pak jej vytáhněte
- odšroubujte bezpečnostní šrouby a poté vyměňte kazety pouze za originální náhradní díly uvOxy® Beghelli (kód 26721)
- vraťte zpět kryt, utáhněte dva šrouby a zavřete dvířka zařízení



BEGHELLI S.p.A. - Via Mozzeghine 13/15 - loc. Monteveglio 40053 Valsamoggia (BO) - ITALY
Tel. +39 051 9660411 - Fax +39 051 9660444