

# POWER LIGHT DALI

100÷277Vac 277÷480Vac - 50/60Hz



# Beghelli

www.beghelli.com

BEGHELLI S.p.A. - Via Mozzeghine 13/15 - località Monteveglio 40053 Valsamoggia (BO) - Tel. +39 051 9660411 - Fax +39 051 9660444 - N° Verde 800 626626

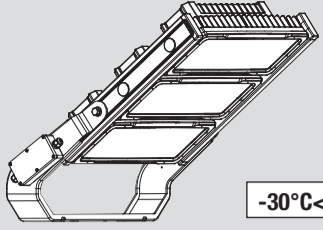

-30°C < Ta < 50°C



Per approfondimenti e aggiornamenti inquadra il codice QR sul prodotto  
For further information and updates, scan the QR code on the product

## DIMENSIONI PRODOTTO - PRODUCT SIZE

## STAFFA DI FISSAGGIO - MOUNTING BRACKET

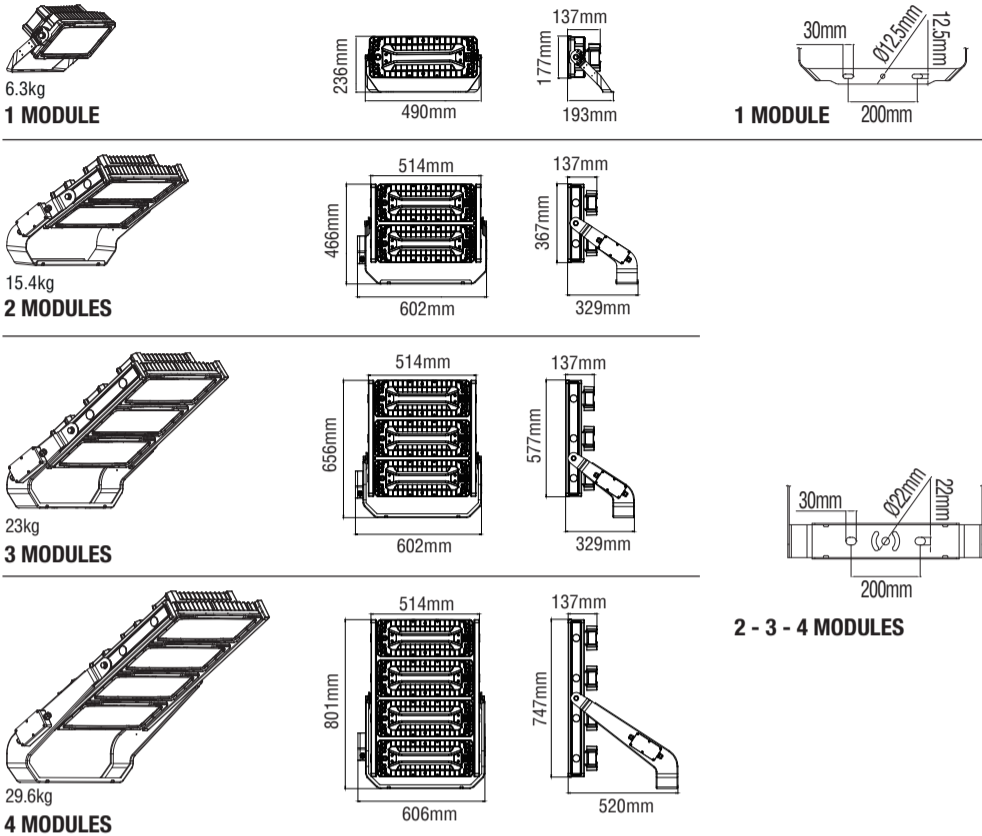

## SUPERFICIE ESPOSTA AL VENTO - SURFACES EXPOSED TO THE WIND

1 module										
	α=0°		α=15°		α=45°		α=65°		α=90°	
Direction	Front	Flank	Front	Flank	Front	Flank	Front	Flank	Front	Flank
Maximum projected area(m <sup>2</sup> )	0.04	0.02	0.06	0.02	0.08	0.02	0.08	0.02	0.08	0.02
2 modules										
	α=0°		α=15°		α=45°		α=65°		α=90°	
Direction	Front	Flank	Front	Flank	Front	Flank	Front	Flank	Front	Flank
Maximum projected area(m <sup>2</sup> )	0.05	0.04	0.1	0.04	0.16	0.04	0.18	0.04	0.18	0.04
3 modules										
	α=0°		α=15°		α=45°		α=65°		α=90°	
Direction	Front	Flank	Front	Flank	Front	Flank	Front	Flank	Front	Flank
Maximum projected area(m <sup>2</sup> )	0.05	0.06	0.12	0.06	0.23	0.06	0.26	0.06	0.27	0.06
4 modules										
	α=0°		α=15°		α=45°		α=65°		α=90°	
Direction	Front	Flank	Front	Flank	Front	Flank	Front	Flank	Front	Flank
Maximum projected area(m <sup>2</sup> )	0.05	0.08	0.15	0.08	0.29	0.08	0.35	0.08	0.36	0.08

## MONTAGGIO - MOUNTING

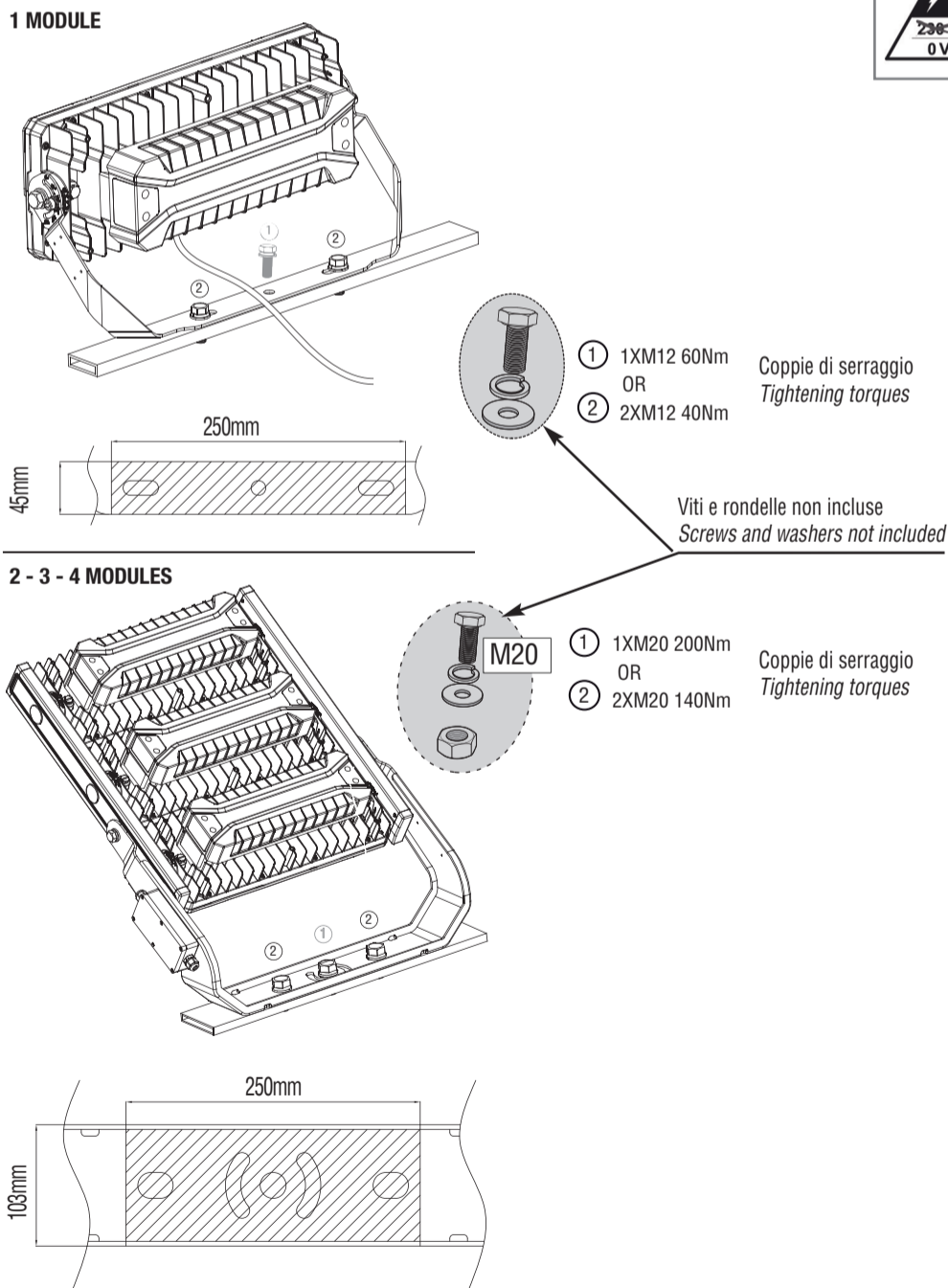

## CONNESSIONE ELETTRICA - ELECTRICAL CONNECTION

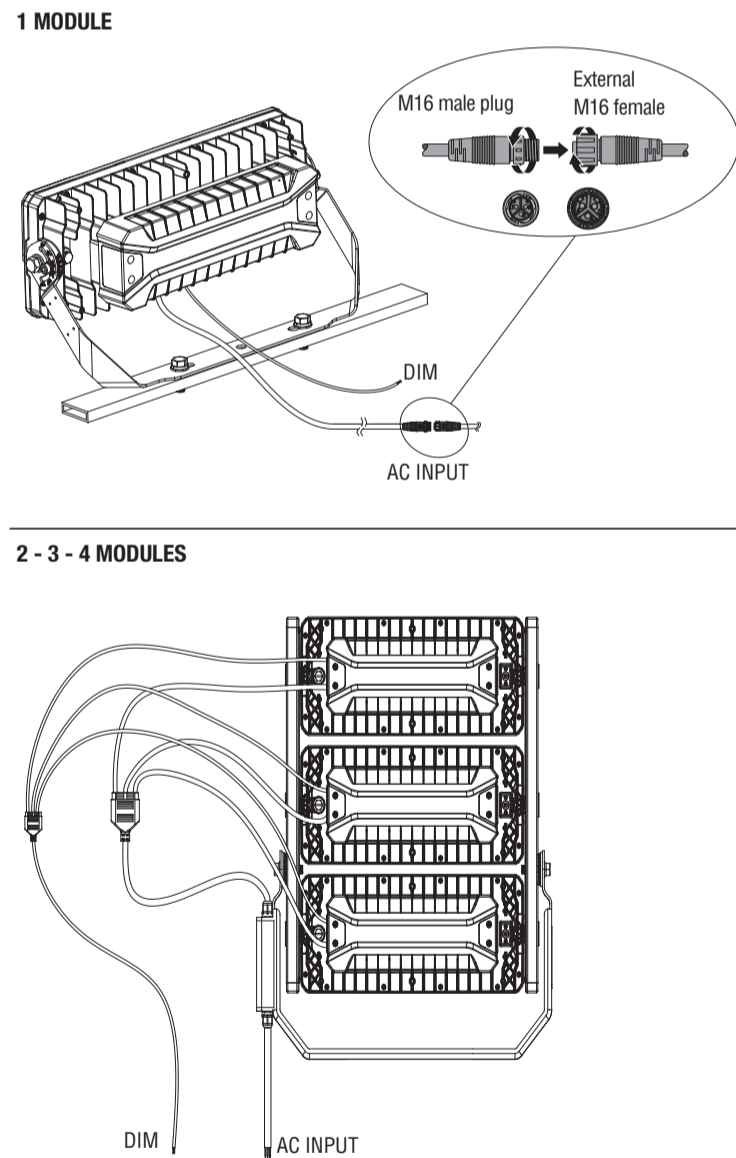

## SCHEMA ELETTRICO - WIRING DIAGRAM

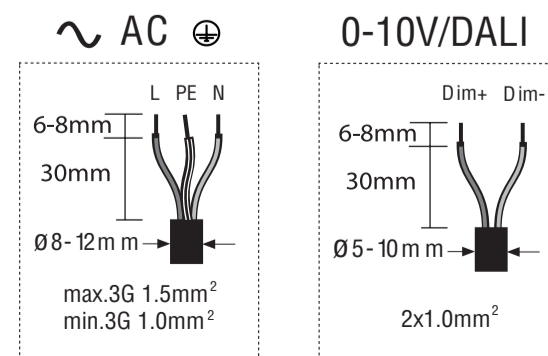

1 MODULE

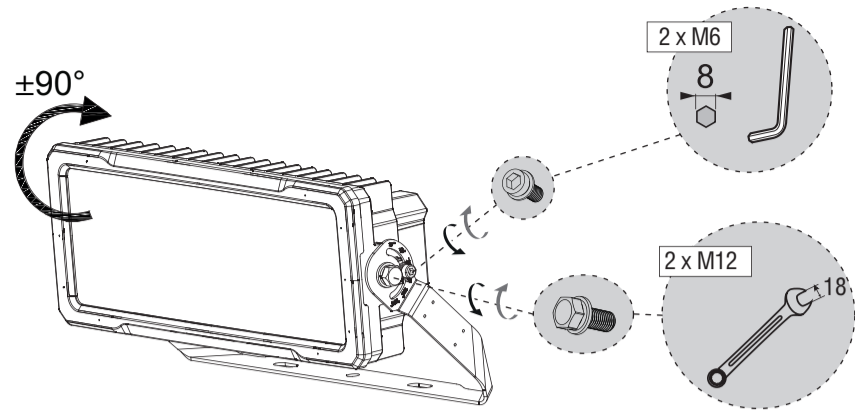

2 - 3 - 4 MODULES

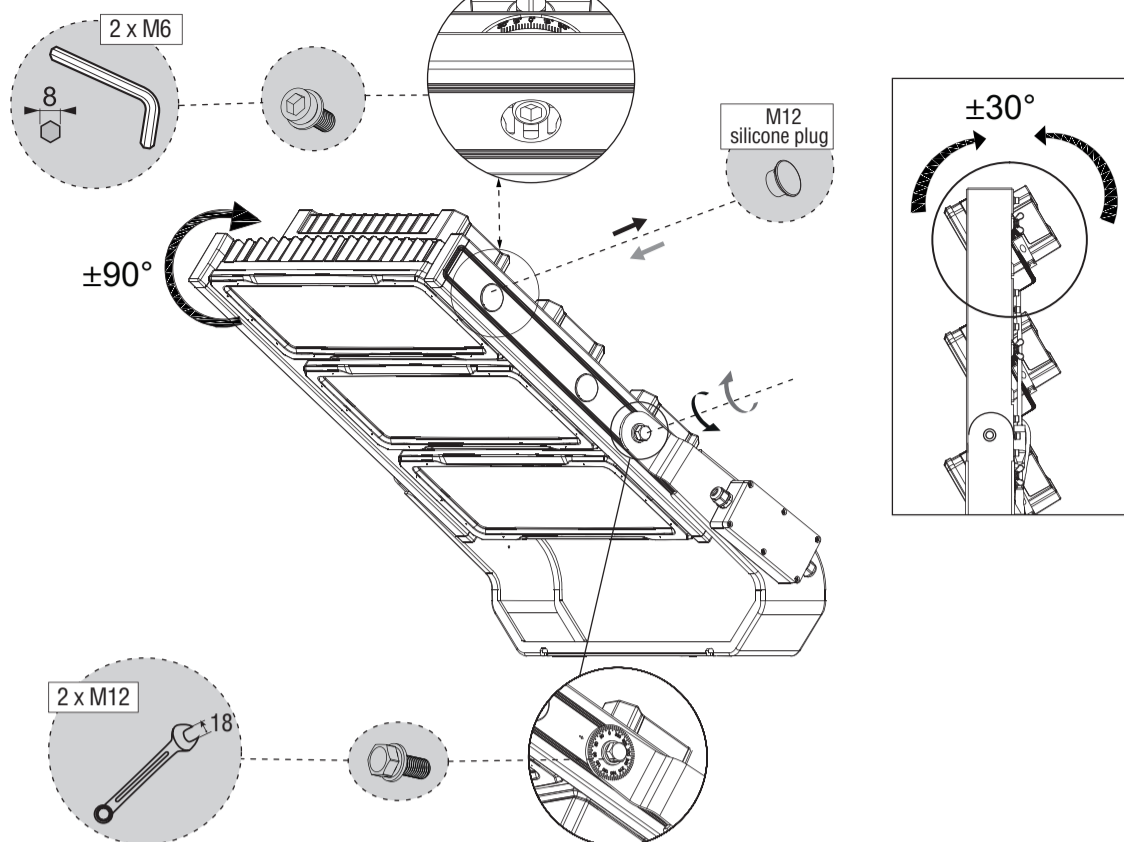

AVVERTENZE - GARANZIA

- Questo apparecchio dovrà essere destinato solo all'uso per il quale è stato costruito. Ogni altro uso è da considerarsi improprio e pericoloso.
- La sorgente LED è di tipo non sostituibile. Per eventuali riparazioni rivolgersi ad un centro di assistenza tecnica autorizzato e richiedere l'utilizzo di ricambi originali. Il mancato rispetto di quanto sopra può compromet-

tere la sicurezza dell'apparecchio.

- Se il cavo di alimentazione è danneggiato, deve essere sostituito dal costruttore o dal servizio di assistenza tecnica autorizzato.
- Questo prodotto contiene una sorgente luminosa di classe di efficienza energetica E.

\* **Attenzione:** scossa elettrica

WARNINGS - GUARANTEE

- This device shall be used exclusively for the purpose for which it has been designed. Any other use is considered improper and therefore dangerous.
- LED source is not replaceable. Contact an authorised technical service centre for any repairs possibly required use only original spare parts. The lacked respect of the above conditions may compromise the safety of the

device.

- If the power cable is damaged, it must be replaced by the Manufacturer or authorised technical assistance supplier.
- This product contains a light source of energy efficiency class E.

\* **Caution:** electric shock

WARNUNG - GARANTIE

- Das Gerät ist ausschließlich für den Zweck, für den es hergestellt wurde, zu verwenden. Jede davon abweichende Verwendung wird als nicht zweckentsprechend und somit als gefährlich angesehen.
- Die LED-Quelle ist nicht auswechselbar. Für eventuelle Reparaturen kann ein autorisiertes Service-Center kontaktiert werden, um original-Ersatzteile anzufor-

dern. Das Nichteinhalten der oben genannten Bestimmungen kann die Gerätesicherheit gefährden.

- Wenn das Stromkabel beschädigt ist, muss es vom Hersteller oder autorisierten Lieferanten technische Hilfe ersetzt werden.
- Dieses Produkt enthält eine Lichtquelle der Energieeffizienzklasse E.

\* **Achtung:** es besteht die Gefahr des elektrischen schalages

AVERTISSEMENTS - GARANTIE

- Cet appareil ne devra être destiné qu'à l'utilisation pour laquelle il a été construit. Tout autre utilisation est impropre et dangereuse.
- La source LED est de type non remplaçable. Pour éventuel réparations, s'adresser à un centre d'assistance technique agréé et demander l'utilisation de pièces de rechange originales. Le non respect des

indications susmentionnées peut compromettre la sécurité de l'appareil.

- Si le câble d'alimentation est endommagé, il doit être remplacé par le fabricant ou le fournisseur d'assistance technique autorisé.
- Ce produit contient une source lumineuse de classe d'efficacité énergétique E.

\* **Attention:** décharges électriques

ADVERTENCIAS - GARANTÍA

- Este equipo tiene que ser usado sólo para la utilización para la que ha sido construido. Cualquier otro uso se considera impropio y peligroso.
- La fuente LED es de tipo no sustituible. Para posibles reparaciones, dirigirse a un centro de asistencia técnica autorizado y solicitar el utilizo de recambios originales. La falta de respeto de cuanto indicado anteriormente

puede perjudicar la seguridad del aparato.

- Si el cable de alimentación está dañado, debe ser reemplazado por el fabricante o distribuidor autorizado de asistencia técnica.
- Este producto contiene una fuente luminosa de la clase de eficiencia energética E.

\* **Advertencia:** descarga eléctrica

ADVERTÊNCIAS - GARANTIA

- Este aparelho deverá ser destinado somente ao uso para o qual foi construído. Qualquer outro tipo de uso será considerado impróprio e perigoso.
- A fonte LED não pode ser substituída. Para eventuais reparações dirigir-se a um centro de assistência técnica autorizado e pedir a utilização de peças sobressalentes e acessórios originais. O desrespeito das

regras supra-citadas pode comprometer a segurança do aparelho.

- Se o cabo de alimentação estiver danificado, ele deve ser substituído pelo fabricante ou fornecedor de assistência técnica autorizada.
- Este produto contém uma fonte de luz da classe de eficiência energética E.

\* **Cuidado:** choque eléctrico

WAARSCHUWINGEN - GARANTIE

- Dit apparaat moet alleen daarvoor gebruikt worden waarvoor het gemaakt is. Elk ander gebruik moet als verkeerd en daarom gevaarlijk beschouwd worden.
- Kildelysdioden er av typen som ikke kan skiftes ut. Voor eventuele reparaties, contact op met een geautoriseerd service center en verzoeken het gebruik van originele reserveonderdelen. Het niet in acht nemen van

de hierboven beschreven richtlijnen kan de veiligheid van het apparaat in gevaar brengen.

- Als het netsnoer beschadigd is, moet hij worden vervangen door de fabrikant of door technische bijstand leverancier.
- Dit product bevat een lichtbron van energie-efficiëntieklasse E.

\* **Let op:** elektrische schok

ADVARSLER - GARANTI

- Dette armatur må udelukkende anvendes til det brug, som det er blevet konstrueret for. Enhver andet brug må betragtes som ukorrekt, og derfor farligt.
- LED-kilden er ikke udskiftelig. For eventuelle reparationer, kontakt et autoriseret servicecenter og kræve brug af originale reservedele. Manglende overholdelse af ovennævnte regler kan skade produktet.

- Hvis strømkablet er beskadiget, skal den udskiftes af fabrikanten eller dennes teknisk bistand leverandør.

- Dette produkt indeholder en lyskilde i energieffektivitetsklasse E.

\* **Advarsel:** elektrisk stød

VARNINGAR - GARANTI

- Den här apparaten får bara användas i avsett syfte. All annan användning är att anses som oriktig och därför farlig.
- Kontrollampans källa är inte utbytbar. För alla reparationer, kontakta auktoriserad teknisk service och beställ originaldelar från tillverkaren. Försummad hänsyn till ovanstående kan innebära risker för apparatens

säkerhet.

- Om strömkabeln är skadad måste den ersättas av tillverkaren eller dennes auktoriserade tekniskt bistånd leverantör.
- Denna produkt innehåller en ljuskälla med energieffektivitetsklass E.

\* **Varning:** elektrisk stöt

MERKNADER - GARANTI

- Denne armaturen må kun benyttes til det formålet den er konstruert for. Enhver annen bruk er å regne som feilaktig og dermed farlig.
- De LED-bron is van het niet vervangbare type. Ved eventuelle reparasjoner, ta kontakt med autorisert verksted eller installatør. Slike utskiftinger krever dessuten bruk av originale deler. Manglende etterfølgelse av det

ovenfor beskrevne kan sette armaturens sikkerhet på spill.

- Hvis strømleningen er skadet, må den erstattes av produsenten eller autorisert teknisk assistanse leverandør.
- Dette produktet inneholder en lyskilde i energieffektivitetsklasse E.

\* **Forsiktig:** elektrisk stöt

UPOZORNĚNÍ - ZÁRUKA

- Toto svítidlo může být použito pouze k účelu, pro nějž bylo vyrobeno. Jakékoliv jiné použití bude považováno za nevhodné a tím také nebezpečné.
- LED zdroj není vyměnitelný. Pro případné opravy se obraťte na autorizované servisní středisko, které používá pouze originální náhradní díly. Nerespektování výše uvedených podmínek může ohrozit bezpečnost

zařízení.

- Pokud je napájecí kabel poškozen, musí být vyměněn výrobcem nebo autorizovaným dodavatelem technické pomoci.
- Tento výrobek obsahuje světelný zdroj s třídou energetické účinnosti E.

\* **Upozornění:** úrazu elektrickým proudem

WARUNKI - GWARANCJA

- Urządzenie powinno być stosowane wyłącznie do celów do jakich zostało zaprojektowane. Każde inne zastosowanie jest niewłaściwe a przez to i niebezpieczne.
- Niewymienialne źródło LED. Proszę skontaktować się z działem serwisowym producenta przed przystąpieniem do naprawy. Zaleca się stosowanie oryginalnych części zamiennych.

- Nieprzestrzeganie powyższych zaleceń może być niebezpieczne.

- Jeśli kabel zasilający jest uszkodzony, musi zostać wymieniony przez producenta lub autoryzowanego dostawcy pomocy technicznej.
- Ten produkt zawiera źródło światła o klasie efektywności energetycznej E.

\* **Ostrzeżenie:** porażenie prądem

OPOZORILO - GARANCIJA

- Ta naprava se lahko uporablja samo za namene, za katere je bila zasnovana. Kakršnakoli druga uporaba se smatra kot neprimerna in posledično nevarna.
- LED vir ni zamenljiv. V primeru okvare ali naročila originalnih delov kontaktirajte pooblaščenega serviserja. Neupoštevanje zgornjih pogojev lahko ogrozi varnost naprave.

- Če je napajalni kabel poškodovan, ga mora zamenjati proizvajalec ali pooblaščen služba za tehnično pomoč.
- Ta izdelek vsebuje svetlobni vir razreda energijske učinkovitosti E.

\* **Opozorilo:** električni udar

