

INFINITA LED X5 ULTIMATE LG

ta -10÷45°C

230V-50Hz



IK08 IP65

Beghelli

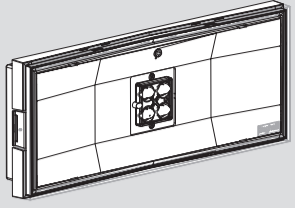

Per approfondimenti e aggiornamenti inquadra il codice QR sul prodotto
For further information and updates, scan the QR code on the product

BEGHELLI S.p.A. - Via Mozzeghine 13/15 - località Montevoglio 40053 Valsamoggia (BO) ITALY - Tel. +39 051 9660411 - Fax +39 051 9660444 - N° Verde 800 626626

www.beghelli.com

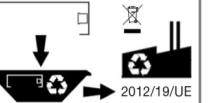
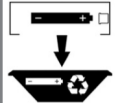
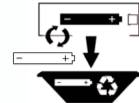
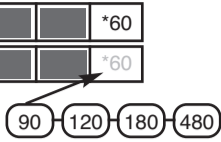

334-902-363 A

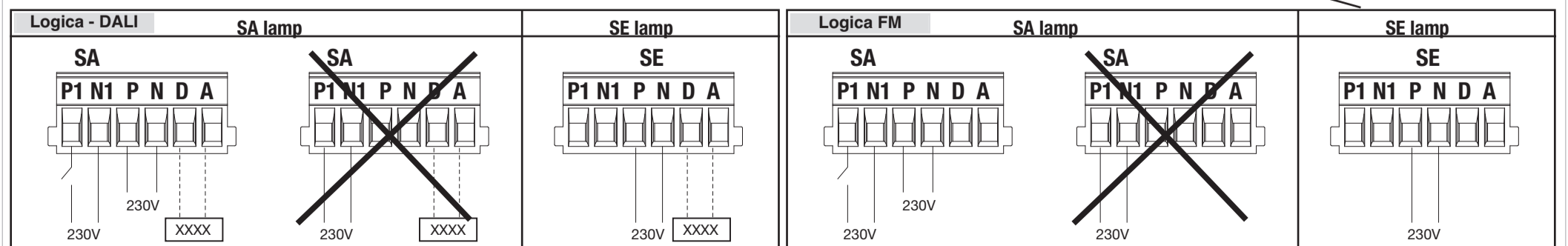
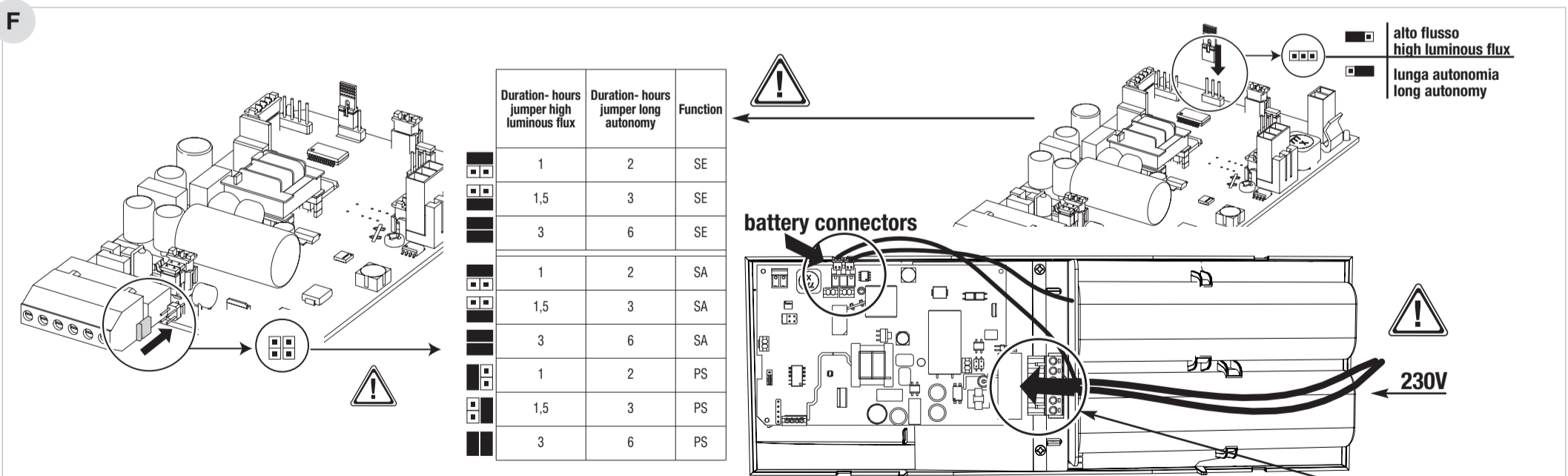
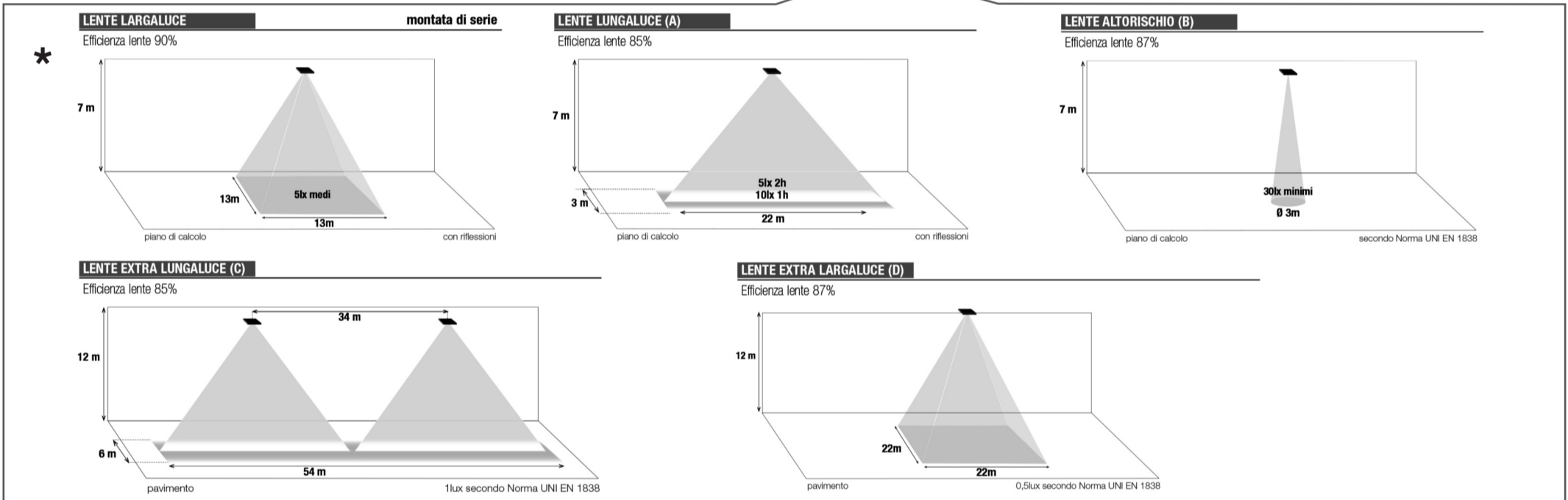
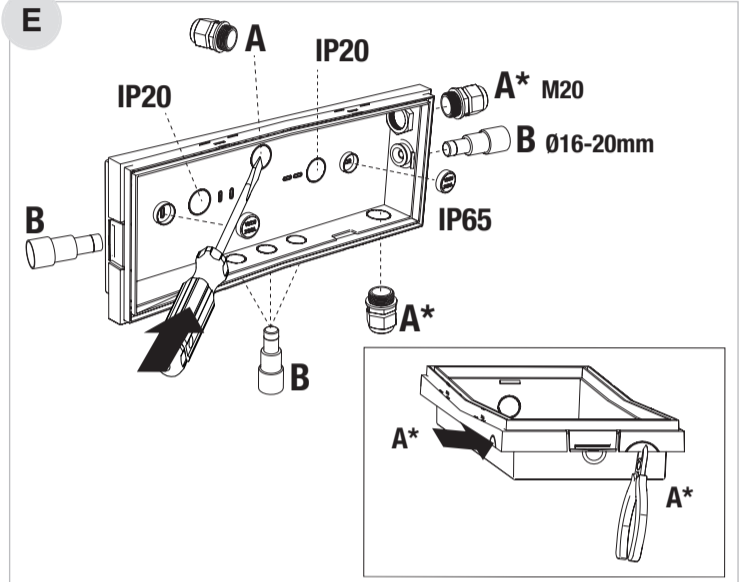
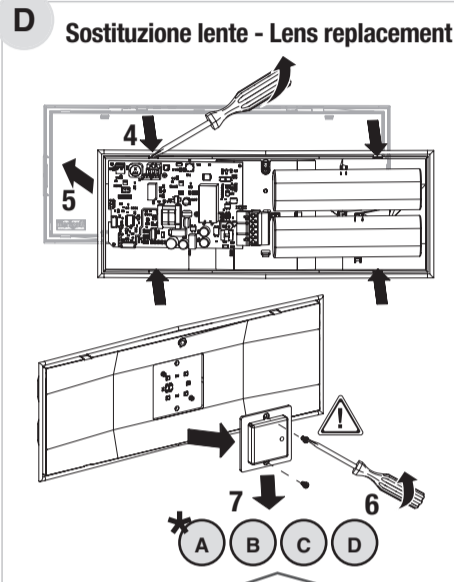
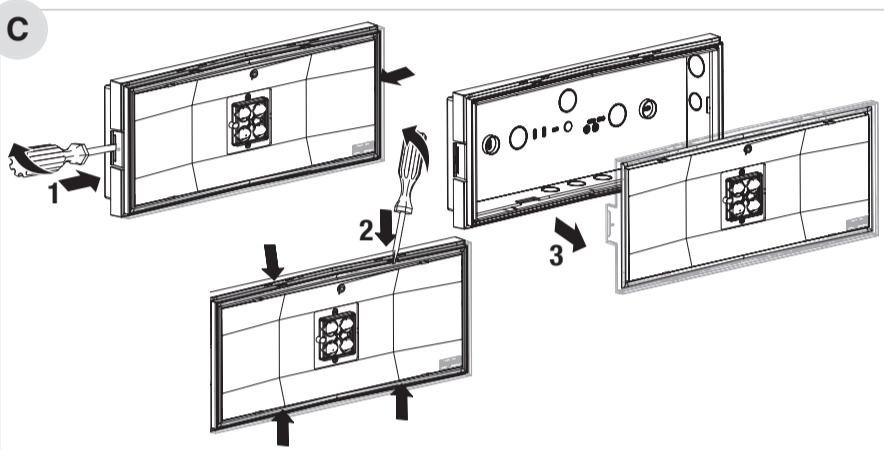
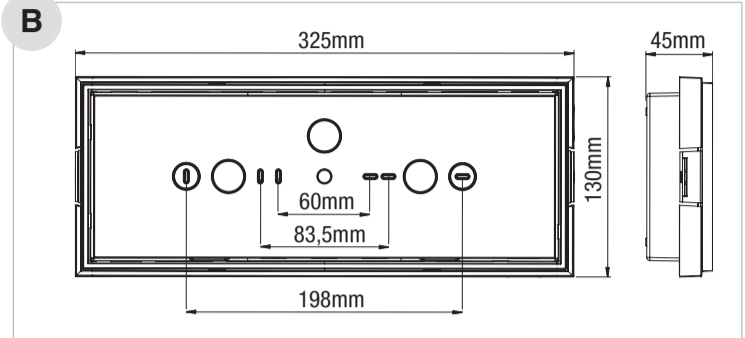
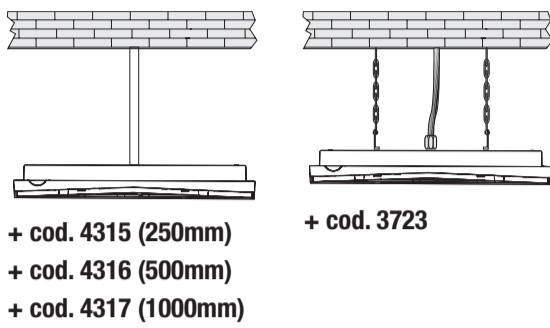
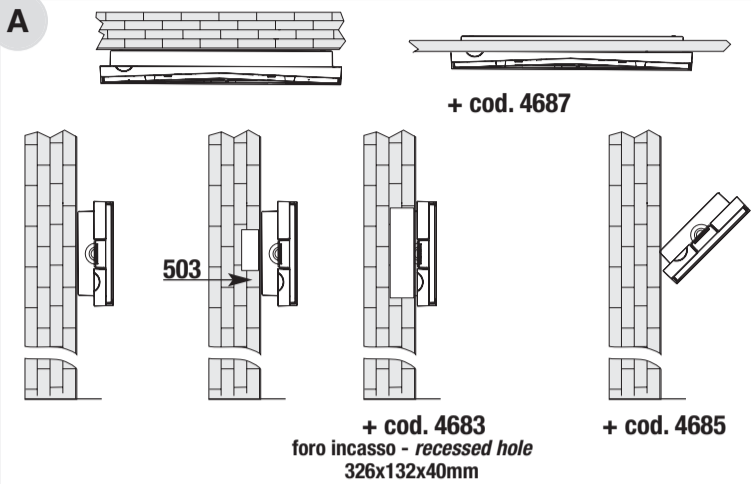

Control unit cod. 12100, Remote control cod. 12101 or DALI control

Control unit cod. 12128, 20102, 20124

G

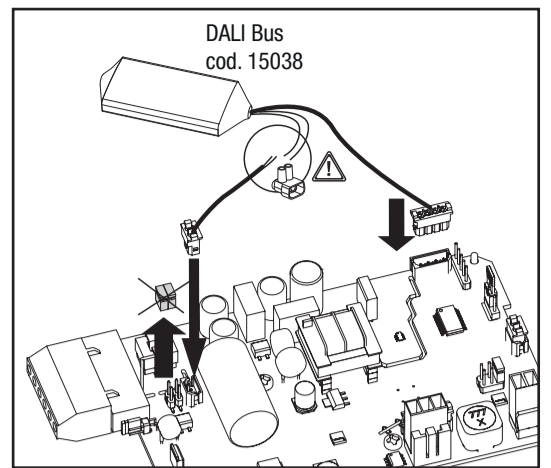
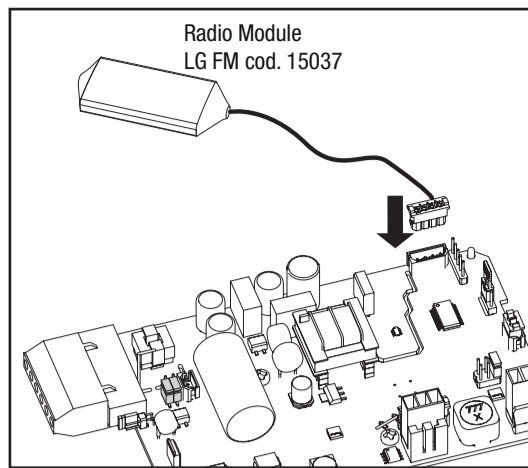
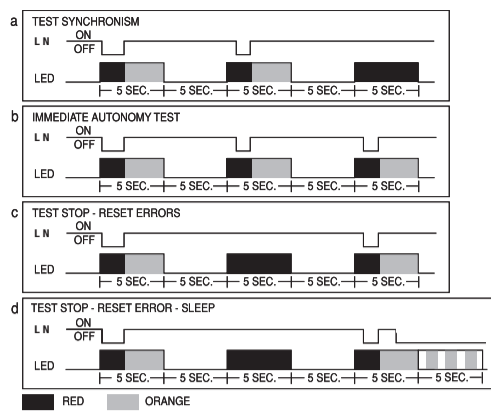

24h<1-6h

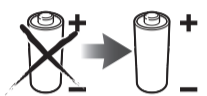
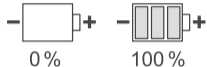

A

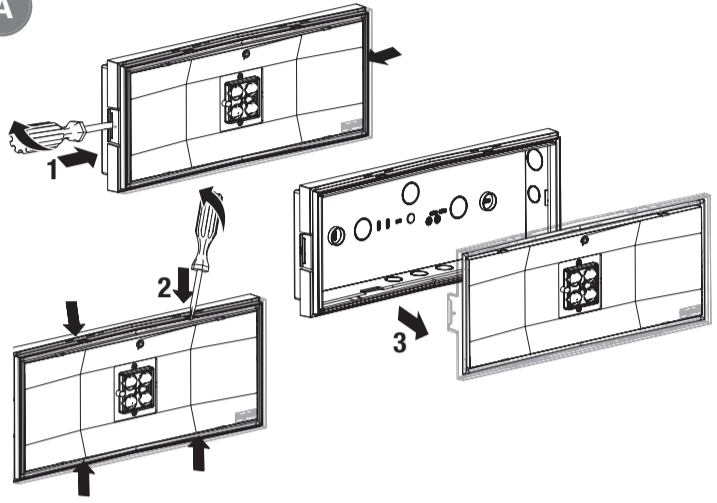

B

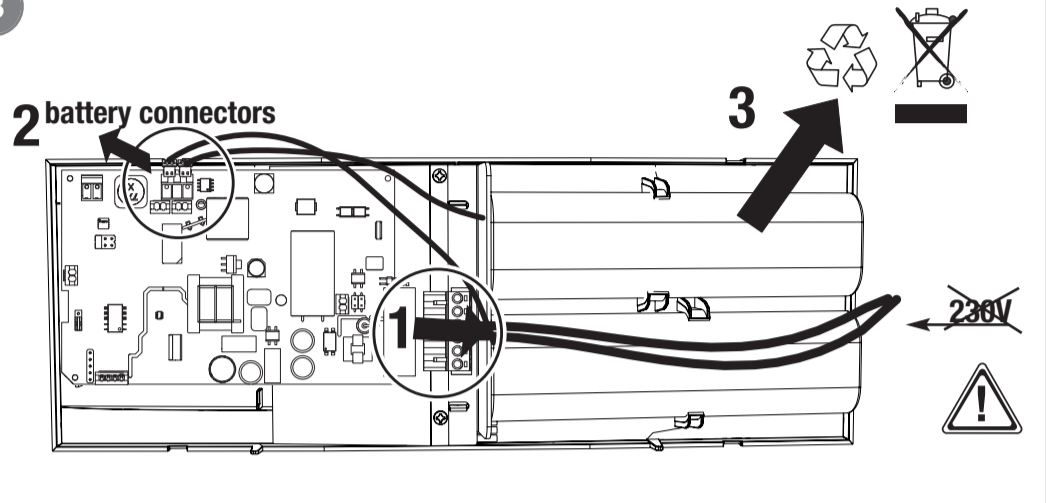

	230V 50Hz	COS φ	LED		
19471 (SE/SA/PS)	65mA	0,92	4 LED	2x LiFe 9,6V 1,5Ah	1-1,5-2-3-6h

PERIODICITA' DEI TEST AUTOMATICI:

TEST FUNZIONALE (30 sec)= ogni 28 giorni
TEST DI AUTONOMIA (1h)= ogni 26 settimane
Le lampade pari eseguono il Test di autonomia 1 settimana dopo quelle dispari.
(0,2,...,8,A,C,E)= pari; (1,3,...,9,B,D,F)= dispari.
Per eseguire le funzioni indicate dai grafici togliere e ridare la rete quando il LED è acceso rosso.

SEGNALAZIONI LED

VERDE FISSO BATTERIA CARICA
VERDE LAMPEGGIANTE BATTERIA IN RICARICA
UN LAMPEGGIO ROSSO ERRORE BATTERIA AUTONOMIA

DUE LAMPEGGI ROSSI
TRE LAMPEGGI ROSSIERRORE LED DI ILLUMINAZIONE
BATTERIA SCOLLEGATA

AVVERTENZE - GARANZIA

- Questo apparecchio dovrà essere destinato solo all'uso per il quale è stato costruito. Ogni altro uso è da considerarsi improprio e pericoloso.
- Batteria Ricaricabile e sorgente LED sono di tipo non sostituibile. Per eventuali riparazioni rivolgersi ad un centro di assistenza tecnica autorizzato e richiedere l'utilizzo di ricambi originali. Il mancato rispetto di quanto sopra può compromettere la sicurezza dell'apparecchio.
- Gruppo di rischio RGO a 300cm
*** **Attenzione:** scossa elettrica

AUTOMATIC TESTS PERIODICITY:

FUNCTIONAL TEST (30 sec)= every 28 days
AUTONOMY TEST (1h)= every 26 weeks
Even lamps carry out the autonomy test 1 week after the odd lamps.
(0,2,...,8,A,C,E)= even; (1,3,...,9,B,D,F)= odd.
To perform the functions shown on the diagrams turn on and off the power when the red LED is lit.

LED SIGNALS

FIXED GREEN BATTERY CHARGED
FLASHING GREEN BATTERY CHARGING
ONE RED FLASH BATTERY ERROR DURATION
TWO RED FLASHES LIGHTING LED ERROR

THREE RED FLASHES

BATTERY DISCONNECTED

WARNINGS - GUARANTEE

- This device shall be used exclusively for the purpose for which it has been designed. Any other use is considered improper and therefore dangerous.
- Rechargeable battery and LED source are non-replaceable type. Contact an authorised technical service centre for any repairs possibly required use only original spare parts. The lacked respect of the above conditions may compromise the safety of the device.
- RGO risk group at 300cm
*** **Caution:** electric shock

INTERVALLE DER AUTOMATISCHEN TESTS:

FUNKTIONSTEST (30 Sek.)= alle 28 Tage
BETRIEBSDAUERTEST (1h)= alle 26 Wochen
Die geraden Lampen führen den Autonomietest 1 Woche nach ungeraden aus.
(0,2,...,8,A,C,E)= gerade; (1,3,...,9,B,D,F)= ungerade.
Zur Ausführung der in den graphischen Darstellungen angegebenen Funktionen den Netzstrom ein- und ausschalten, wenn die LED rot leuchtet.

LED-ANZEIGEN

DAUERLICHT GRÜN BATTERIE GELADEN
BLINKEN GRÜN BATTERIE AUFGELADEN
EINMAL BLINKEN ROT FEHLER BETRIEBSDAUER BATTERIE

ZWEIMAL BLINKEN ROT
DREIMAL BLINKEN ROTFEHLER DER LEUCHT-LED
BATTERIE NICHT ANGESCHLOSSEN

WARNUNG - GARANTIE

- Das Gerät ist ausschließlich für den Zweck, für den es hergestellt wurde, zu verwenden. Jede davon abweichende Verwendung wird als nicht zweckentsprechend und somit als gefährlich angesehen.
- Der Akku und die LED-Quelle sind nicht austauschbar. Für eventuelle Reparaturen kann ein autorisiertes Service-Center kontaktiert werden, um original-Ersatzteile anzufordern. Das Nichteinhalten der oben genannten Bestimmungen kann die Gerätesicherheit gefährden.
- RGO-Risikogruppe bei 300cm
*** **Achtung:** Es besteht die Gefahr des elektrischen Schlags.

PERIODICITE DES TESTS AUTOMATIQUES:

TEST FONCTIONNEL (30 sec)= tous les 28 jours
TEST D'AUTONOMIE (1h)= toutes les 26 semaines
Les lampes paires effectuent le test d'autonomie 1 semaine après les lampes impaires.
(0,2,...,8,A,C,E)= paires; (1,3,...,9,B,D,F)= impaires.
Pour l'exécution des fonctions indiquées sur les diagrammes mettre sous et hors tension quand le voyant est allumé en rouge.

SIGNALISATIONS DEL

VERT FIXE BATTERIE CHARGÉE
VERT CLIGNOTANT BATTERIE EN CHARGE
UN CLIGNOTEMENT ROUGE ERREUR BATTERIE AUTONOMIE

DEUX CLIGNOTEMENTS ROUGES
TROIS CLIGNOTEMENT ROUGESERREUR DEL D'ÉCLAIRAGE
BATTERIE DEBRANCHÉE

AVERTISSEMENTS - GARANTIE

- Cet appareil ne devra être destiné qu'à l'utilisation pour laquelle il a été construit. Tout autre utilisation est impropre et dangereuse.
- La batterie rechargeable et la source LED sont de type non remplaçable. Pour éventuel réparations, s'adresser à un centre d'assistance technique agréé et demander l'utilisation de pièces de rechange originales. Le non respect des indications susmentionnées peut compromettre la sécurité de l'appareil.
- Groupe de risque RGO à 300cm
*** **Attention:** décharges électriques

PERIODICIDAD DE LOS TESTS AUTOMÁTICOS:

TEST FUNCIONAL (30 seg)= cada 28 días
TEST DE AUTONOMÍA (1h)= cada 26 semanas
Las lámparas pares efectúan el Test de autonomía una semana después de aquellas impares.
(0,2,...,8,A,C,E)= pares; (1,3,...,9,B,D,F)= impares.
Para ejecutar las funciones indicadas por los gráficos, interrumpir y restablecer la alimentación de red cuando el LED está encendido con luz roja.

SEÑALIZACIÓN LED

VERDE FIJO BATERIA CARGADA
VERDE INTERMITENTE BATERIA EN RECARGA
UN PARPADEO ROJO ERROR BATERIA AUTONOMIA
DOS PARPADEOS ROJOS ERROR LED DE ILUMINACIÓN

TRES PARPADEOS ROJOS

BATERIA DESCONECTADA

ADVERTENCIAS - GARANTÍA

- Este equipo tiene que ser usado sólo para la utilización para la que ha sido construido. Cualquier otro uso se considera impropio y peligroso.
- La batería recargable y la fuente de LED no son reemplazables. Para posibles reparaciones, dirigirse a un centro de asistencia técnica autorizada y solicitar el uso de recambios originales. La falta de respeto de cuanto indicado anteriormente puede perjudicar la seguridad del aparato.
- Grupo de riesgo RGO a 300cm
*** **Advertencia:** descarga eléctrica

FREQUÊNCIA DOS TESTES AUTOMÁTICOS:

TESTE FUNCIONAL (30 seg.)= a cada 28 dias
TESTE DE AUTONOMIA (1h)= a cada 26 semanas
As lâmpadas pares fazem o Teste de autonomia 1 semana depois das impares.
(0,2,...,8,A,C,E)= pares; (1,3,...,9,B,D,F)= impares.
Para executar as funções indicadas pelos gráficos, desligar e ligar da electricidade quando o LED vermelho estiver aceso.

SINALIZAÇÕES DO INDICADOR LUMINOSO

VERDE FIXO BATERIA CARREGADA
VERDE INTERMITENTE BATERIA EM RECARGA
UMA INTERMITÊNCIA VERMELHA ERRO DE BATERIA AUTONOMIA
DUAS INTERMITÊNCIAS VERMELHAS ERRO DO INDICADOR

TRÊS INTERMITÊNCIAS VERMELHAS

LUMINOSO DE ILUMINAÇÃO
BATERIA DESCONECTADA

ADVERTÊNCIAS - GARANTIA

- Este aparelho deverá ser destinado somente ao uso para o qual foi construído. Qualquer outro tipo de uso será considerado impróprio e perigoso.
- A bateria recarregável e a fonte LED não são substituíveis. Para eventuais reparações dirigir-se a um centro de assistência técnica autorizada e pedir a utilização de peças sobressalentes e acessórios originais. O desrespeito das regras supra-citadas pode comprometer a segurança do aparelho.
- Grupo de risco RGO em 300cm
*** **Cuidado:** choque eléctrico

PERIODICITEIT VAN DE AUTOMATISCHE TESTEN:

FUNCTIONELE TEST (30 sec)= iedere 28 dagen
AUTONOMIETEST (1u)= iedere 26 weken
De even lampen voeren de autonomietest 1 week na die van de oneven lampen uit.
(0,2,...,8,A,C,E)= even; (1,3,...,9,B,D,F)= oneven.
Om de door de grafieken getoonde functies uit te voeren, moet u de netspanning uitschakelen en weer inschakelen, wanneer de LED rood brandt.

LED SIGNALISATIES

VAST GROEN BATTERIJ OPGELADEN
GROEN KNIPPEREND BATTERIJ AAN HET OPLADEN
EEN RODE KNIPPERING FOUT BATTERIJ AUTONOMIE

TWEË RODE KNIPPERINGEN
DRIË RODE KNIPPERINGENFOUT LED VOOR VERLICHTING
BATTERIJ LOSGEKOPPELD

WAARSCHUWINGEN - GARANTIE

- Dit apparaat moet alleen daarvoor gebruikt worden waarvoor het gemaakt is. Elk ander gebruik moet als verkeerd en daarom gevaarlijk beschouwd worden.
- De oplaadbare batterij en de LED-bron zijn niet vervangbaar. Voor eventuele reparaties, contact op met een geautoriseerd service center en verzoek het gebruik van originele reserveonderdelen. Het niet in acht nemen van de hierboven beschreven richtlijnen kan de veiligheid van het apparaat in gevaar brengen.
- RGO risicogroep op 300cm
*** **Let op:** elektrische schok

DE AUTOMATISCHE TESTS HYPPIGHED:

FUNKTIONSTEST (30 sek.)= hver 28. dag
AUTONOMITEST (1time)= hver 26. uge
Lige lamper foretager funktionstidstesten 1 uge efter de ulige.
(0,2,...,8,A,C,E)= lige; (1,3,...,9,B,D,F)= ulige.
For at udføre de funktioner, som er angivet i skemaerne, kobles nettet fra og til når LED lyser rødt.

SIGNALERINGER LED

VEDVARENDE LED BATTERI ER LADT
BLINKENDE GRØNT BATTERI LADES OP
ET RØDT BLINK FEJL BATTERILEVETID
TO RØDE BLINK ERROR LED LYGTER
TRE KORTE RØDE BLINK BATTERI AFBRUDET

ADVARSLER - GARANTI

- Dette armatur må udelukkende anvendes til det brug, som det er blevet konstrueret for. Enhver andet brug må betragtes som ukorrekt, og derfor farligt.
- Det genopladelige batteri og LED-kilden kan ikke udskiftes. For eventuelle reparationer, kontakt et autoriseret servicecenter og kræve brug af originale reservedele. Manglende overholdelse af ovennævnte regler kan skade produktet.
- RGO risikogruppe ved 300cm
*** **Advarsel:** elektrisk stød

INTERVALLER FÖR AUTOMATISKA TEST:

FUNKTIONSTEST (30 sek)= var 28:e dag
AKTIONSRADIESTEST (1h)= var 26:e vecka
Lamporna med jämna nummer utför autonomitestet en vecka efter de med udda nummer.
(0,2,...,8,A,C,E)= jämna; (1,3,...,9,B,D,F)= udda.
För att utföra de funktioner som anges i diagrammen, koppla från och därefter in nätet när kontrolllampan lyser rött.

LAMPVISNINGAR

FAST GRÖNT LADDAT BATTERI
BLINKANDE GRÖNT BATTERI I LADDNING
EN RÖD BLINKNING FEJL BATTERILEVETID

TVÅ RÖDA BLINKNINGAR
TRE RÖDA BLINKNINGARFEL PÅ BELYSNINGSLAMPAN
BATTERI URKOPPLAT

VARNINGAR - GARANTI

- Den här apparaten får bara användas i avsett syfte. All annan användning är att anses som oriktig och därför farlig.
- Det laddningsbara batteriet och LED-källan är inte utbytbara. För alla reparationer, kontakta auktoriserad teknisk service och beställ originaldelar från tillverkaren. Försummad hänsyn till ovanstående kan innebära risker för apparatens säkerhet.
- RGO-risikogrupp vid 300cm
*** **Varning:** elektrisk stöt

FREKVENS FOR AUTOMATISKE TESTER:

FUNKSJONSTEST (30 sek)= hver 28. dag
AUTONOMITEST (1t)= hver 26. uke
Lamper med like tall utfører den Selvstendige Systemtesten 1 uke etter de med oddetall.
(0,2,...,8,A,C,E)= like tall; (1,3,...,9,B,D,F)= oddetall.
For å utføre funksjonene indikert av diagrammet, må nettet koples fra og til igjen når det røde lyset på LED er skrudd på.

LED SIGNAL

FAST GRØNT BATTERI LADET
BLINKENDE GRØNT BATTERI LADES
ET RØDT BLINK FEIL PÅ AUTONOMIBATTERI

TO RØDE BLINK
TRE RØDE BLINKFEIL MED LED LYS
BATTERI FRAKOBLET

MERKNADER - GARANTI

- Denne armaturen må kun benyttes til det formålet den er konstruert for. Enhver annen bruk er å regne som feilaktig og dermed farlig.
- Det oppladbare batteriet og LED-kilden kan ikke byttes ut. Ved eventuelle reparasjoner, ta kontakt med autorisert verksted eller installatør. Slike utskiftninger krever dessuten bruk av originale deler. Manglende etterfølgelse av det ovenfor beskrevne kan sette armaturens sikkerhet på spill.
- RGO risikogruppe på 300cm
*** **Forsiktig:** elektrisk stød

PERIODICITA AUTOMATICKÝCH TESTŮ

TEST FUNKČNOSTI (30s)= každých 28 dnů
TEST AUTONOMIE (1h)= každých 26 týdnů
Sudé světelné zdroje vykonávají test autonomie 1 týden po lichých zdrojích.
(0,2,...,8,A,C,E)= sudé; (1,3,...,9,B,D,F)= liché
Chcete-li aktivovat funkce znázorněné na schématech, zapněte a vypněte napájení, svítí-li červená LED.

SIGNALIZACE LED

SVÍTÍCÍ ZELENÁ BATERIE JE NABITA
BLIKAJÍCÍ ZELENÁ DOBIJENÍ BATERIE
JEDNA ČERVENÉ BLIKAJÍCÍ VADNÁ BATERIE

DVĚ ČERVENÉ BLIKAJÍCÍ
TŘI ČERVENÉ BLIKAJÍCÍVADNÁ SVĚTELNÁ LED DIODA
BATERIE JE ODPOJENA

UPOZORNĚNÍ - ZÁRUKA

- Toto světlo může být použito pouze k účelu, pro nějž bylo vyrobeno. Jakékoliv jiné použití bude považováno za nevhodné a tím také nebezpečné.
- Nabíjecí baterie a zdroj LED nejsou vyměnitelné. Pro případné opravy se obraťte na autorizované servisní středisko, které používá pouze originální náhradní díly. Nerespektování výše uvedených podmínek může ohrozit bezpečnost zařízení.
- RGO riziková skupina na 300cm
*** **Upozornění:** úrazu elektrickým proudem