

BS Uno Modula

osvětlení / lighting



Technické parametry

Pokles světelného toku při 25 °C

60 000 (L80B20)

Montáž stropní, závěsná, elektrifikovaná kolejnice

Těleso polykarbonát, šedá RAL 7035

Optika reflektivní bílé práškovaná ocel

Difuzér opálový polykarbonát s protioslnivou úpravou a perimetrální mikroprizmací

Normy ČSN EN 60598-1, ČSN EN 60598-2-1, ČSN EN 60598-2-22, DIN 18032-3:1997-04, ČSN EN 62471 (bez fotobiologického rizika), 2014/53/UE

Aplikace

Průmysl, sektor služeb, parkoviště, tělocvičny, venkovní prostory, HACCP oblasti

Characteristics

Luminous flux retention at 25 °C

60,000 (L80B20)

Mounting Ceiling, suspended, electric-fied track

Housing Polycarbonate, RAL 7035

Optics Reflective white powder-coated steel

Screen opal Polycarbonate, anti-glare screen with perimetral microprismatization

Compliance EN 60598-1, EN 60598-2-1, EN 60598-2-22, DIN 18032-3:1997-04, EN 62471 (Photobiological risk-free), 2014/53/EU

Applications

Industry, services sector, car parks, gym, outdoor areas, HACCP areas

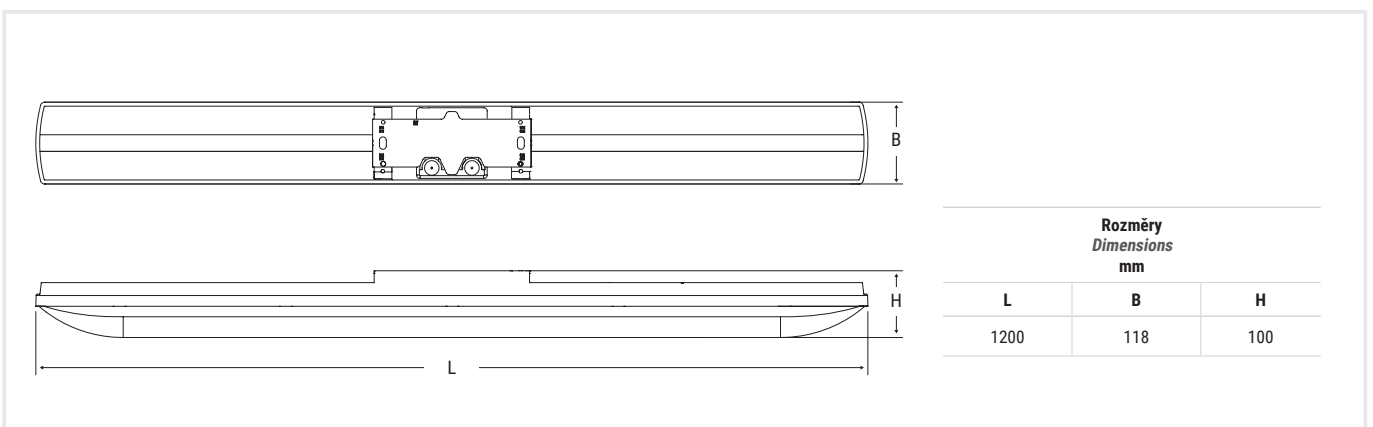

BS UNO MODULA

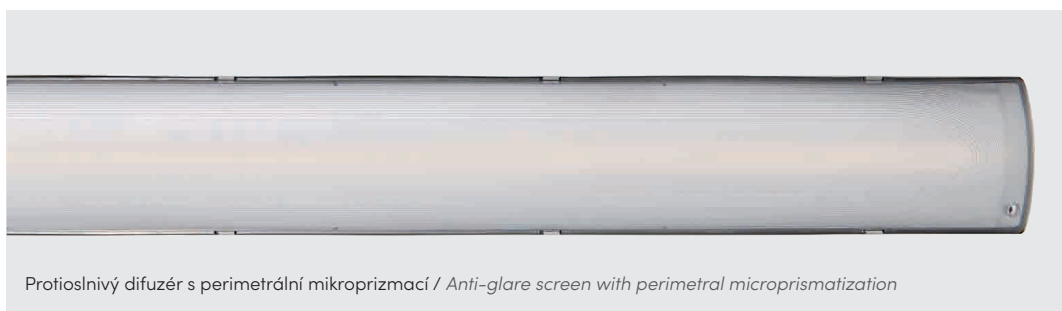

Protioslnivý difuzér s perimetrální mikroprizmaticí / Anti-glare screen with perimetral microprismatization

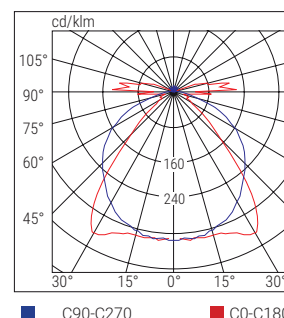

■ C90-C270 ■ C0-C180

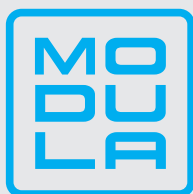

INTEGROVANÁ MONTÁŽNÍ KRABICE EASY BOX INTEGRATED EASY BOX JUNCTION BRACKET

Rychloupevňovací konzola s navrhávacím elektrickým kontaktem, vyjímatelnou svorkovnicí a různými předchystanými otvory pro vedení kabelů, včetně průběžného vedení. SD verze obsahuje mimo elektrické PIN konektory se svorkovnicí také slot pro vložení různých modulů nouzového osvětlení nebo další komunikační příslušenství, jak pro radio, tak i pro Bluetooth.

Rapid mechanical fixing Bracket with snap-in electrical contact, extractable terminal block and various pre-drilled holes for wiring, including through-wiring. The SD version integrates, in addition to the electrical connection PINs with the terminal block, also a slot to insert the various modules for emergency lighting or further communication accessories, both radio and Bluetooth.



	Kód Code	Popis Description	Výkon Power W	Teplota chrom. Colour Temp. K	CRI	Svět. tok LED LED Flux lm (Tj=25°C)	Svět. tok Flux lm	lm/W	Kg	
RD	41304	BS UNO MODULA RD 51W 4K	51	4000	>80	9200	8000	157	1,9	NASTAVITELNÉ / ADJUSTABLE
	41305	BS UNO MODULA RD 60W 4K	60	4000	>80	11500	10000	167	1,9	
	41306	BS UNO MODULA RD 72W 4K	72	4000	>80	13800	12000	167	1,9	
DALI	41314	BS UNO MODULA DALI 51W 4K	51	4000	>80	9200	8000	157	1,9	DALI
	41315	BS UNO MODULA DALI 60W 4K	60	4000	>80	11500	10000	167	1,9	
	41316	BS UNO MODULA DALI 72W 4K	72	4000	>80	13800	12000	167	1,9	
SD	41324	BS UNO MODULA SDB 51W 4K	51	4000	>80	9200	8000	157	1,9	AUTODIMMER
	41325	BS UNO MODULA SDB 60W 4K	60	4000	>80	11500	10000	167	1,9	
	41326	BS UNO MODULA SDB 72W 4K	72	4000	>80	13800	12000	167	1,9	

RD NASTAVITELNÝ SVĚTELNÝ TOK A VÝKON / ADJUSTABLE FLUX-POWER

	Svět. tok/Výkon Flux/Power	41304			41305			41306		
		lm	W	lm/W	lm	W	lm/W	lm	W	lm/W
KROK / STEP 1		8000	51	157	10000	60	167	12000	72	167
KROK / STEP 2		7300	44	166	8500	50	170	11400	68	168
KROK / STEP 3		6000	34	176	7400	43	172	10800	64	169
KROK / STEP 4		5150	29	178	5900	34	174	10100	35	171

Verze RD je vybavena přepínačem se 4 kroky modulace proudu pro zajištění maximální efektivity osvětlení a tudíž i maximální úspory energie, za pomoci světelného toku určeného ve fázi návrhu svítidla. / RD driver equipped with a switch with 4 steps of current modulation in order to ensure maximum luminous efficiency, and therefore maximum energy saving, using only the luminous flux determined in the design phase.

3 vodotěsná stropní svítidla / waterproof ceiling lights

BS Uno Modula

SYSTÉM RYCHLÉ STROPNÍ MONTÁŽE / QUICK CEILING FIXING SYSTEM



Centrální nosný hlavní držák vybavený upevňovacími otvory a dvěma elastickými držáky z nerezové oceli pro zacvaknutí přímo na hlavní držák nebo na strop, podél profilu stropního svítidla nebo v předem nastavených polohách s roztečí 900 mm / Central support main bracket equipped with fixing holes and two elastic stainless steel brackets to snap directly onto the main bracket or to the ceiling, along the profile of the ceiling light or in pre-set positions with a 900mm pitch

PŘÍSLUŠENSTVÍ – dodáváno včetně / ACCESSORIES – included



MONTÁŽNÍ KRABICE MODULA
MODULA JUNCTION BRACKET



SENZOR AUTODIMMER
AUTODIMMER SENSOR

PŘÍSLUŠENSTVÍ – nutno objednat zvlášť / ACCESSORIES – to be ordered separately

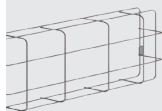

OCHRANNÁ MŘÍŽKA
PROTECTIVE GRILLE

Kód / Code **8063** 1700 × 291 × 135 mm

Montážní poznámka / Installation note

Při instalaci mřížky se svítidlem nainstalovaným na přípojnici je nutné použít: konzola **8063/1**

When installing grilles with the luminaire installed on a bus bar, use: Bracket **8063/1**

NOUZOVÉ VERZE S LED INVERTEREM – nutno objednat zvlášť EMERGENCY LED INVERTER – to be ordered separately



MODUL/MODULE TR - LG230 - LG24 - EPS

TR – Kód / Code **15068** (6W 1h – 6/2W 1/3h)
LG24 – Kód / Code **15059** – verze SD / SD Version
LG230 – Kód / Code **15060** – verze SD / SD Version
LG EPS – Kód / Code **15075** – verze SD / SD Version



BATERIE LiFe

Baterie LiFe 6,4 V 1,5 Ah – dvojnásobný výkon (10 W) a nouzový světelný tok (1600 lm)
LiFe 6.4V 1.5Ah Battery – Double the Power (10W) and the Emergency Flux (1600lm)

Kód / Code **RA13**



MODUL LGFM

LGFM MODULE

Kód / Code **15037**

Verze TR se získá výměnou montážní krabice Modula za verzi TR. **Verze AT a CT jsou však dodávány s již integrovaným invertérem:** příslušný kód se získá přidáním koncovky AT nebo CT (41324 se ve verzi pro autotest stává 41324AT), **verze AT obsahuje funkci RM, verze CT může obsahovat modul LGFM, LG a DALI.**

TR version is obtained by replacing the Modula junction bracket with the TR version. The AT and CT versions are supplied with an already integrated inverter: the order code is obtained by adding the suffix AT or CT, (41324 becomes 41324AT in the self-test version), the AT version integrates the RM function, the CT can house the LGFM, LG, DALI module.



ŘÍDICÍ JEDNOTKA LOGICA
LOGICA CONTROL UNIT

SD LGFM – Kód / Code **21102**





MODUL SD RADIO
SD RADIO MODULES

Kód / Code **15067**



KONCENTRÁTOR WIFI BLUETOOTH
WiFi BLUETOOTH CONCENTRATOR
1 ovládací vstup / 1 control input

Kód / Code **15064** 





MODUL ROZHRANÍ BLUETOOTH
BLUETOOTH MODULE INTERFACE
3 ovládací vstupy / 3 control inputs

Kód / Code **15065** 



BLUETOOTH EASY BOX KONCENTRÁTOR
BLUETOOTH EASY BOX CONCENTRATOR

WiFi – Kód / Code **15174**
WiFi ETHERNET – Kód / Code **15074** 



POHYBOVÝ SENZOR
MOTION SENSOR

IP65 – Kód / Code **15063**
IP40 – Kód / Code **15062**

Integrovaný bezdrátový přenosový systém, pro komunikaci mezi svítidly za účelem vytváření skupin se stejnými příkazy bez přidávání dalších kabelů. Pomocí modulu rozhraní Bluetooth je možné ovládat skupiny bezdrátově. Pro správu centralizovaného systému z aplikace B.connect musí být zapojen koncentrátor Bluetooth.

Integrated wireless transmission system for communication between luminaires in order to create groups with the same commands without adding further wiring. Using the Bluetooth Interface Module it is possible to control the groups wireless. To manage a centralized system from the B.connect APP, the Bluetooth concentrator must be integrated.

SYSTÉM MODULA PRO ZJEDNODUŠENÍ VŠECH HLAVNÍCH MONTÁŽNÍCH ZPŮSOBŮ
MODULA SYSTEM MAKE EASY ALL MAIN INSTALLATION MODE



INTELEKTNÍ SENZOR AUTODIMMER V ZÁKLADNÍ VÝBAVĚ PRO AUTOMATICKOU REGULACI SVĚTELNÉHO TOKU
SMART LIGHT SENSOR INCLUDED STANDARD FOR AUTOMATIC LIGHT FLUX ADJUSTMENT

